

# **TESLA**

## **TESLA Robostar T40**

**Vážený zákazníku,  
děkujeme, že jste si vybral TESLA Robostar T40.**

**Před použitím robotického vysavače si prosím důkladně pročtěte pravidla bezpečného používání a dodržujte všechna běžná bezpečnostní pravidla.**

- **před použitím si důkladně pročtěte celý návod k použití**
- **tento uživatelský návod si uschovejte**
- **dodržujte pravidla uvedená v tomto návodu, pro snížení rizika poškození robotického vysavače nebo pro případ vašeho zranění**

## **DŮLEŽITÉ BEZPEČNOSTÍ UPOZORNĚNÍ**

Tento přístroj je složitě elektromechanické zařízení, věnujte prosím pozornost těmto pokynům:

- Přístroj je určen pouze pro vnitřní použití při pokojové teplotě (max. 40°C).
- Přístroj není určen pro používání venku ani v komerčním nebo průmyslovém prostředí.
- Používejte robotický vysavač co nejčastěji pro maximální úklidový čistící efekt.
- Před použitím se ujistěte, že je zásobník na nečistoty a filtr správně nainstalován.
- Používejte pouze originální příslušenství, které je určeno k tomuto modelu.
- K nabíjení používejte pouze příslušenství dodávané výrobcem robotického vysavače. Použití neoriginálního příslušenství může vést k poškození robotického vysavače, zásahu elektrickým proudem nebo i požáru.
- Nedotýkejte se částí, které jsou připojeny do elektrické sítě, pokud máte mokré ruce.
- Nenechávejte přístroj bez dozoru v přítomnosti dětí, nepoužívejte jej v místosti kde spí malé dítě.
- Nedovolte používat robotický vysavač dětem a to ani za dohledu dospělé osoby.
- Nesedejte si na robotický vysavač, ani na něj nepokládejte jiné předměty.
- Nepoužívejte přístroj, pokud je poškozen přírodní elektrický kabel.
- Neotvírejte a neopravujte přístroj, vystavujete se tak nebezpečí poranění elektrickým proudem a ztrátě záruky.
- Nepoužívejte přístroj, pokud máte mokré ruce nebo nohy.
- Uchovávejte jej z dosahu hořlavých a těkavých látek.
- Nepoužívejte přístroj v příliš teplém, prašném nebo vlhkém prostředí.
- Zabraňte působení sálavého tepla na plastový povrch přístroje.
- Nepoužívejte jej v blízkosti předmětů s vodou, která by jej mohla poškodit, např. převržením nádoby s vodou.
- Zabraňte potřísnění robotického vysavače nebo jeho vnitřní části tekutinou, která by jej mohla poškodit.
- Nečistěte robotický vysavač vodou.
- Robotický vysavač není vodotěsný.
- Nepoužívejte robotický vysavač na mokré podlaze.
- Robotický vysavač není určen k použití na vyvýšených místech bez bariér – vestavěné patro, schodiště, balkon, nábytek a další. Přístroj je vybaven čidly proti pádu, ale mohou nastat

okolnosti, kdy kontrolní systém vyhodnotí situaci chybně (znečištěné čidlo, aktuální porucha čidla, odlesk světla, zachycená nečistota aj.) a pádu nezabrání (nezastaví přístroj). V těchto případech nemůže prodávající uznat případné nároky kupujícího za takto způsobené poškození přístroje.

- Nevysávejte tekutiny, hořící cigarety, zápalky, hořlavé látky, střepy, ostré předměty, mouku, cement, omítku, hřebíky, sypké materiály, větší kusy papíru, plastové sáčky nebo jiné předměty, které mohou vysavač poškodit
- Při vysávání může dojít k nabití elektrostatickým nábojem, který může být uživateli nebezpečný.
- Informujte o používání robotického vysavače také spolubydlící pro případ zabránění zranění.
- Nepoužívejte robotický vysavač, pokud je jeho sběrný koš plný.
- Výrobce a dovozce do Evropské Unie neodpovídá za škody způsobené provozem přístroje jako např. poranění, opaření, požár, zranění, znehodnocení dalších věcí apod.

## OBSAH BALENÍ

Zkontrolujte pečlivě, že jste vybalili všechno dodávané příslušenství, doporučujeme vám ponechat si během záruční doby originální papírovou krabici, uživatelský manuál a balicí materiál.

## POPIS

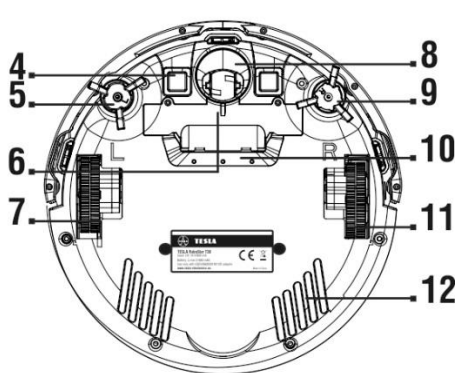
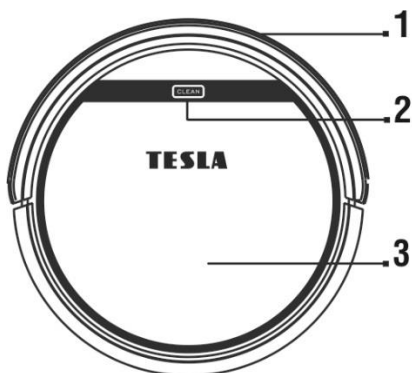

- 1 Přední nárazník
- 2 Spuštění/Ukončení úklidu
- 3 Otevření/zavření krytu
- 4 Konektor pro nabíjení
- 5 Levý kartáč
- 6 Kryt baterie

- 7 Levé pojezdové kolo
- 8 Přední pojezdové kolo
- 9 Pravý kartáč
- 10 Nasávací otvor
- 11 Pravé pojezdové kolo
- 12 Spodní kryt

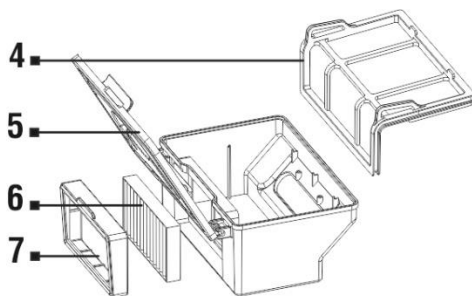
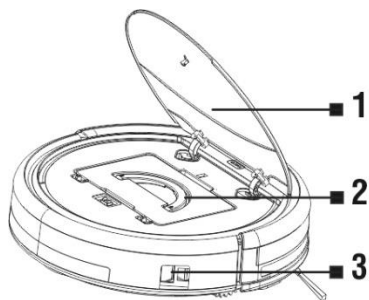

- |   |   |   |                        |
|---|---|---|------------------------|
| 1 | Horní kryt                                | 5 | Dvířka nádoby na smetí |
| 2 | Zásobník na nečistoty                     | 6 | HEPA filtr             |
| 3 | Hlavní vypínač (tlačítko zapnutí/vypnutí) | 7 | Rámeček pro HEPA filtr |
| 4 | Primární filtr                            |   |                        |

## PRVNÍ SPUŠTĚNÍ - SMART ÚKLID

- Odstraňte v místnostech všechny překážky, které mohou zabránit efektivnímu uklízení.
- Odstraňte také předměty, které může provoz robotického vysavače poškodit.
- Koberec je potřeba při vytírání zajistit tak, aby na něj robot během úklidu nenajel. Pokud je na vysavači nainstalován mopovací modul se zásobníkem na vodu, mohlo by dojít k přerušení úklidu, případně nežádoucímu promočení koberce.
- Přímé sluneční světlo může způsobit sníženou citlivost infračervených snímačů vysavače, zabraňte prosím jeho přímému svitu.
- Černý nábytek nemusí být správně detekován vzhledem k fyzikální povaze infračervených snímačů. Může proto dojít k mírnému nárazu, který bude utlumen předním nárazníkem.

1. Vložte baterie do dálkového ovládání, dbejte na dodržení správné polaroty.
2. Připojte nabíjecí stanici s pomocí 230 V napájecí adaptéru do elektrické zásuvky.

### Ideální umístění nabíjecí základny

Před přední stranou nesmí být žádné překážky do vzdálenosti 2 metrů, po stranách do vzdálenosti 1 metr. Podmínkou je rovný povrch, doporučujeme stanici přilepit ke stěně nebo podlaze oboustrannou lepicí páskou, aby se pevně zafixovala její poloha.

Nabíjecí kabel umístěte tak, aby se nezamotal do čistících kartáčů. V oblasti nabíjecí základny 15 cm nad zemí nemůže být umístěno zrcadlo nebo jiné objekty se silným odrazem. Základna by neměla být vystavena přímému slunečnímu záření.

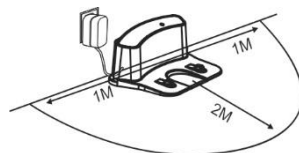

3. Umístěte vysavač do nabíjecí stanice a baterie vysavače se začne automaticky nabíjet.
4. Úplné nabití baterie bude signalizováno rozsvícením všech LED diod na horním panelu.
5. Zapněte hlavní vypínač na těle vysavače (tlačítko Zapnutí/Vypnutí).

6. Před spuštěním vysavače připravte místnost tak, aby na podlaze nezůstaly předměty, které mohou bránit provozu vysavače (větší papíry, kabely, nálepky, malé předměty, nevhodně umístěný koberec apod.).
7. Odsuňte židle a další větší předměty tak, aby vysavač mohl bez problémů dosáhnout i na nepřístupná místa.
8. Jedná se o nejpoužívanější způsob úklidu. Přístroj využívá využívat pokročilou gyroskopickou navigaci a pohybuje se tak po úklidové trase, která je optimalizovaná pro co nejlepší vyčištění podlahy.
9. Stiskněte na horním panelu tlačítko „**CLEAN**“ nebo dálkovém ovládacím tlačítko „7“.
10. Vysavač začne automatický úklid, který pokračuje až do skoro úplného vybití baterie, poté vysavač automaticky vyhledá nabíjecí stanici a spustí dobíjení baterie.
11. Pro přerušeni/zastavení úklidu stiskněte opět tlačítko „**CLEAN**“.
12. Stisknutím tlačítka „**CLEAN**“ na vysavači po dobu 3 sekund uvedete přístroj do „Pohotovostního režimu“.
13. Vysavač se automaticky přepne do „Pohotovostního režimu“ při nečinnosti delší než 10 minut.

## NASTAVENÍ ČASU

- Stisknutím tlačítka „**CLOCK**“ na dálkovém ovladači vstupte do režimu „Nastavení času“, pro úpravu času použijte směrová tlačítka (HH:MM).
- Opětovným stisknutím tlačítka „**CLOCK**“ potvrdíte a uložíte nastavený čas.
- Úspěšné „Nastavení času“ bude potvrzeno pípnutím vysavače.

## PLÁNOVÁNÍ ÚKLIDU

- Vysavač bude uklízet vždy v nastavený čas.
- Stisknutím tlačítka „**PLAN**“ na dálkovém ovladači vstupte do režimu „Plánování úklidu“.
- Nastavte směrovými tlačítky začátek úklidu v horní polovině displeje dálkového ovládacího (HH:MM).
- Opětovným stisknutím tlačítka „**PLAN**“ potvrdíte nastavený čas „Plánovaného úklidu“.
- Vymazání nastaveného času provedte vypnutím vysavače (Hlavní vypínač Zapnuto/Vypnuto).
- Úspěšné „Plánování úklidu“ bude potvrzeno pípnutím vysavače.

## VIRTUÁLNÍ ZEĎ

TESLA RoboStar T40 podporuje virtuální zeď TESLA RoboStar W20, která není součástí balení robotického vysavače. Virtuální stěna vytvoří neviditelnou zeď, kterou nemůže robotický vysavač překročit. Můžete tak například zabránit průjezdu do vedlejší místnosti, zabránit najetí na koberec s vysokým chlupem, ochránit křehké předměty nebo vymežit oblast s kabely.

Více informací naleznete na [www.tesla-electronics.eu/tesla-robostar-w20-detail](http://www.tesla-electronics.eu/tesla-robostar-w20-detail)

# DÁLKOVÉ OVLÁDÁNÍ

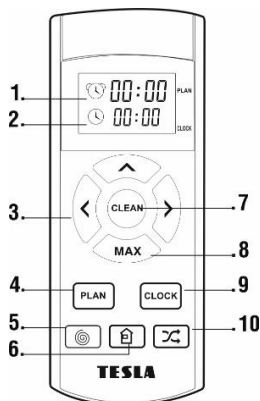

- 1 Čas pro spuštění plánovaného úklidu
- 2 Aktuální čas
- 3 Směrové tlačítko pohybu vysavače
- 4 Naplánovaný (odložený) úklid
- 5 Úklid ve spirále
- 6 Přesun do nabíjecí stanice
- 7 Spuštění/Zastavení SMART úklidu
- 8 Zvýšení sací síly pro hloubkové čištění
- 9 Nastavení času
- 10 Automatický úklid

## OVLÁDÁNÍ DÁLKOVÝM OVLADAČEM

### 1. Tlačítko „CLEAN“ (7)

- spuštění/zastavení SMART úklidu vysavače

### 2. Směrová tlačítka (3)

Tlačítko ▲ : zvýšení hodnoty času při nastavení plánu úklidu a nastavení času

Tlačítko ▲ : směrové tlačítko pro pohyb dopředu

Tlačítko „MAX“: snížení hodnoty času při nastavení plánu úklidu a nastavení času

Tlačítko „MAX“: směrové tlačítko pro pohyb dozadu

Tlačítko ◀ : pohyb z nastavení minut na hodinu, při nastavení plánu úklidu a nastavení času

Tlačítko ◀ : směrové tlačítko pro pohyb vlevo

Tlačítko ▶ : pohyb z nastavení hodin na minuty, při nastavení plánu úklidu a nastavení času

Tlačítko ▶ : směrové tlačítko pro pohyb vpravo

### 3. Tlačítko „PLAN“ (4)

- vstup do režimu „Plánování úklidu“, nastavte směrovými tlačítky začátek úklidu v horní polovině displeje dálkového ovládání (HH:MM)
- opětovným stisknutím tlačítka potvrdíte nastavený čas „Plánovaného úklidu“

### 4. Tlačítko „CLOCK“ (9)

- vstup do režimu „Nastavení času“, použijte směrová tlačítka (HH:MM)
- opětovným stisknutím tlačítka potvrdíte nastavený čas

### 5. Tlačítko „HOME“ (6)

- po stisknutí vyhledá vysavač nabíjecí stanici a začne se nabíjet.

6. Tlačítko „**SPIRÁLA**“ (5)
  - po stisknutí začne vysavač úklid v kruzích - cílený úklid
7. Tlačítko „**AUTO**“ (10)
  - po stisknutí začne vysavač automatický úklid
8. Tlačítko „**MAX**“ (8)
  - po stisknutí zvýšíte sací výkon vysavače na maximální výkon pro hloubkové čištění, tento režim se využívá při větším znečištění podlahy nebo pro důkladné vysávání koberců

## NABÍJECÍ ZÁKLADNA

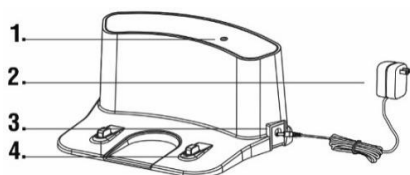

- 1 Indikátor připojení napájení
- 2 230 V napájecí zdroj
- 3 Vstup pro nabíjení 230 V
- 4 Nabíjecí konektory

## STÍRÁNÍ VODOU

Nacvakněte na vysavač mopovací podložku s mopem, využijte dva instalační otvory na spodní straně vysavače „**M**“. Vodu do nádoby pro vytírání vodou doplňujte výhradně po vyjmutí nádoby z vysavače. Odklopte plastovou krytku a naberte vodu do plastového zásobníku na vodu.

Při manipulaci s nádobkou pro vytírání vodou může dojít k mírnému úniku např. zbytkové vody. V takovém případě polité místo ihned utřete suchým hadrem. Nepolijte vysavač nebo jeho vnitřní část vodou, vysavač není vodotěsný.

Doporučujeme podlahu stírat čistou vodou, čisticí prostředek může způsobit napěnění a zhoršit tak odkapávání vody na mop případně způsobí šmouhy na podlaze po jejím uschnutí.

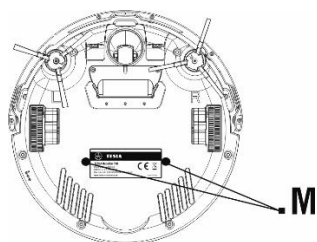

Pokud je mop po úklidu špinavý, můžete jej opatrně vyprat ve vlažné vodě. Při sundávání mopu z držáku postupujte opatrně, abyste rychlým pohybem nepoškodili suchý zip na držáku. Navlhčete mop lehce vodou pro rychlejší a plynulejší stírání vodou.

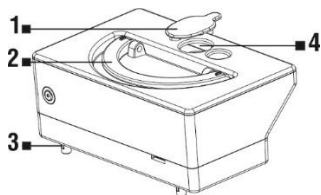

- |   |                               |   |                                |
|---|-------------------------------|---|--------------------------------|
| 1 | Krytka otvoru pro vodu        | 3 | Otvor pro navlhčení mopu vodou |
| 2 | Madlo pro vytažení z vysavače | 4 | Otvor pro vodu                 |

- Voda by měla přirozeně pomalu odkapávat z levého a pravého plastového dílu.
- Otevřete lehkým stisknutím horní kryt vysavače, vyjměte nádobu na prach a vložte na stejné místo nádobu s vodou.
- Nádobu by měla být opatrně přesně vložena a zarovnána na určené místo ve vysavači.
- Uzavřete horní kryt vysavače.
- Stiskněte tlačítko „**CLEAN**“ pro spuštění stírání vodou.
- V tomto režimu je vypnuto vysávání, pracují pouze boční čistící kartáče.
- Voda odkapává automaticky, proto nenechávejte vysavač stát na místě bez pohybu nebo se zbytky vody v zásobníku na vodu, abyste předešli rozlití vody po podlaze.
- Mop z mikrovlákna ke stírání nepoužívejte na koberce a nerovné povrchy.
- Vyjměte zásobník na vodu po dokončení úklidu.
- Z bezpečnostních důvodů nenabíjejte baterii s vloženým zásobníkem na vodu.
- Nepolejte vysavač nebo jeho vnitřní část vodou
- Vysavač není vodotěsný.

## STÍRÁNÍ SUCHÝM MOPEM

- Pro odstranění jemného prachu a vyleštění podlahy.
- Navakněte na vysavač mopovací podložku s mopem, využijte dva instalační otvory na spodní straně vysavače „**M**“.
- Mop z mikrovlákna ke stírání nepoužívejte na koberce a nerovné povrchy.

## POPIS SIGNALIZACE STAVOVÝCH DIOD

Stav	LED diody
Nabíjení	Všechny diody postupně blikají
Plně nabití baterie	Všechny diody svítí
Zvolený režim	Všechny diody pomalu blikají
Slabá baterie	Prostřední dioda bliká
Režim návratu do nabíjecí stanice	Prostřední dioda pomalu bliká
Režim uklízení	Prostřední dioda svítí
Režim úklidu obvodu místnosti	Prostřední dioda svítí, dioda pod ní bliká
Režim úklidu jednoho místa	Prostřední dioda svítí, dioda nad ní bliká



## POPIS ZVUKOVÉ SIGNALIZACE

Krátký tón	Příčina	Řešení
o	Přední pojezdové kolo nebo boční čistící kartáče nepracují.	Zkontrolujte přední pojezdové kolo a boční čistící kartáče a vyčistěte je.
o o	Chyba spodního nebo předního senzoru.	Vyčistěte spodní senzory, lehce zmáčkněte přední nárazník. Zkontrolujte, že není zaseklý malým předmětem.
o o o	Vysavač uvázl.	Přesuňte vysavač a pokračujte v úklidu.

V případech, že nenastane vyřešení problému, zkontrolujte, že baterie je plně nabitá a poté vypněte a zapněte vysavač hlavním vypínačem.

## RESET VYSAVAČE

V případě, že se vysavač chová nestandardně nebo nelze nabít správně baterii na její plnou kapacitu, připojte jej napřímo k 230 V napájecímu zdroji na delší dobu, například přes noc. Dojde k resetu vysavače a uvedení vysavače do původních továrních hodnot.

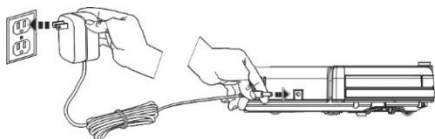

Vypněte vysavač na hlavním vypínači, aby jste zamezili jeho případnému pohybu. Poté zapojte 230 V napájecí adaptér napřímo do vysavače. Plné nabití baterie bude signalizováno rozsvícení všech LED diod na horním panelu.

## NABÍJENÍ

Pokud chcete vysavač dobít, stiskněte na dálkovém ovládní tlačítko „HOME“ (6). Vysavač náhodným pojezděním po místnosti vyhledává signál stanice, který je vysílán v okruhu 1 až 2 metrů v okolí nabíjecí základny a automaticky spustí nabíjení baterie. Během nabíjení modré LED diody na vysavači problikávají, po plném nabití baterie se LED diody rozsvítí.

V případě detekce nízké kapacity baterie během úklidu vysavač automaticky vyhledá nabíjecí stanici a spustí nabíjení. Nabíjecí stanici nechte neustále zapnutou do sítě, pokud nebude zapnutá, vysavač ji nedokáže najít.

## PÉČE O BATERII

- Pro nabíjení doporučujeme využívat nabíjecí stanici.
- Pokud budete robotický vysavač převážet nebo ho nebudete delší dobu používat, vypněte jej pomocí hlavního vypínače.
- Pokud přístroj nebudete delší dobu využívat, vyjměte baterie z dálkového ovládní.
- Pro napájení vysavače jsou použity kvalitní bateriové články značky, které nevyžadují formátování.
- Vysavač je vybaven speciální ochranou, která po nabití přestane dodávat energii a zabrání tak přebíjení baterie, baterie proto nevyžaduje častou výměnu. Takto je zajištěna její dlouhodobá životnost a zároveň je vysavač vždy připraven znovu zahájit úklid.

## PRAVIDELNÁ ÚDRŽBA ROBOTICKÉHO VYSAVAČE

Doporučujeme provádět pravidelnou údržbu, pro co nejefektivnější úklid a zabránění poškození robotického vysavače.

### ZÁSObNÍK NA NEČISTOTY

Vysypte zásobník na nečistoty po každém úklidu.

Zaplněnost nádoby na prach výrazně ovlivňuje sací výkon vysavače a kvalitu úklidu.

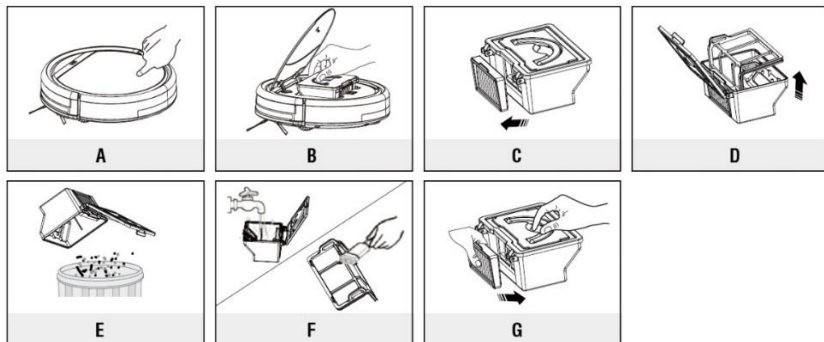

### HEPA filtr

- vyčistěte filtr každých 14 dní poklepáním, prachovým štětcem nebo vysajte klasickým vysavačem
- HEPA filtr neumývejte vodou
- doporučujeme výměnu HEPA filtru každých 6 měsíců
- vysávání se špinavým HEPA filtrem může poškodit vysavač
- vysávání bez vloženého HEPA filtru může poškodit vysavač

### ČIŠTĚNÍ SENZORŮ, KONTAKTŮ A KARTÁČKŮ

Zkontrolujte minimálně jednou týdně oba boční čistící kartáče společně s otvorem pro nasávání vzduchu a odstraňte z nich namotané vlasy a další nečistoty. Boční čistící kartáček sejmete z vysavače odšroubováním šroubku s křížovou hlavou. Pravidelně kontrolujte a vyčistěte přední jezdecké kolečko.

Vyčistěte jednou za měsíc měkkou utěrkou nabíjecí kontakty na vysavači a nabíjecí stanici. Stejným způsobem vyčistěte také tři senzory na spodní straně vysavače, označené body v kolečku (viz obrázek).

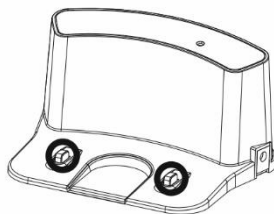
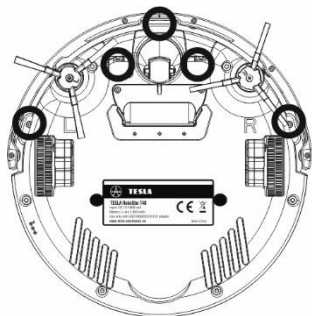

## SLEDUJTE NÁS NA INTERNETU



## TECHNICKÁ PODPORA

Potřebujete poradit s nastavením a provozem TESLA Robostar T40?

Kontaktujte nás: <http://www.tesla-electronics.eu>

## ZÁRUČNÍ OPRAVA

Pro záruční opravu kontaktujte prodejce, u kterého jste TESLA produkt zakoupili.

## Záruka se NEVZTAHUJE na:

- použití přístroje k jiným účelům
- běžné opotřebení
- nedodržení „Důležitých bezpečnostních pokynů“ uvedených v uživatelském manuálu
- elektromechanické nebo mechanické poškození způsobeném nevhodným použitím
- škodu způsobenou přírodním živlem jako je voda, oheň, statická elektřina, přepětí, atd.
- škodu způsobenou neoprávněnou opravou
- nečitelné sériové číslo přístroje
- baterii, pokud po více než 6 měsících používání nedrží svou původní kapacitu (záruka na kapacitu baterie je 6 měsíců)

## PROHLÁŠENÍ O SHODĚ

My, INTER-SAT LTD, org. složka, prohlašujeme, že toto zařízení je v souladu se základními požadavky a dalšími příslušnými ustanoveními norem a předpisů relevantních pro daný typ zařízení.



Tento produkt splňuje požadavky Evropské Unie.



Pokud je tento symbol přeškrtnutého koše s kolem připojen k produktu, znamená to, že na produkt se vztahuje evropská směrnice 2002/96/ES. Informujte se prosím o místním systému separovaného sběru elektrických a elektronických výrobků. Postupujte prosím podle místních předpisů a staré výrobky nelikvidujte v běžném domácím odpadu. Správná likvidace starého produktu pomáhá předejít potenciálním negativním důsledkům pro životní prostředí a lidské zdraví.

Vzhledem k tomu, že se produkt vyvíjí a vylepšuje, vyhraujeme si právo na úpravu uživatelského manuálu. Aktuální verzi tohoto uživatelského manuálu naleznete vždy na [www.tesla-electronics.eu](http://www.tesla-electronics.eu).

Design a specifikace mohou být změněny bez předchozího upozornění, tiskové chyby vyhrazeny.

**Vážený zákazník,  
ďakujeme, že ste si vybral TESLA Robostar T40.**

**Pred použitím robotického vysávača si prosím dôkladne prečítajte pravidlá bezpečného používania a dodržujte všetky bežné bezpečnostné pravidlá.**

- **pred použitím si dôkladne prečítajte celý návod na používanie**
- **tento užívateľský návod si uschovajte**
- **dodržujte pravidlá uvedené v tomto návode pre zníženie rizika poškodenia robotického vysávača alebo pre prípad vášho zranenia**

## **DÔLEŽITÉ BEZPEČNOSTNÉ UPOZORNENIA**

Tento prístroj je zložitá elektromechanické zariadenie, venujte prosím pozornosť týmto pokynom:

- Prístroj je určený iba pre vnútorné použitie pri izbovej teplote (max. 40°C).
- Nepoužívajte toto zariadenie na vyvýšených plochách bez bariér (napríklad vo vstavaných poschodiach, na otvorených terasách alebo na povrchu nábytku).
- Prístroj nie je určený pre používanie vonku ani v komerčnom alebo priemyselnom prostredí.
- Používajte vysávač čo najčastejšie pre maximálny upratovací čistiaci efekt.
- Pred použitím sa uistite, že je zásobník na prach a filter správne nainštalovaný.
- Používajte len originálne príslušenstvo, ktoré je určené k tomuto modelu.
- Na nabíjanie používajte iba príslušenstvo dodávané výrobcom robotického vysávača. Použitie neoriginálneho príslušenstva môže viesť k poškodeniu robotického vysávača, zásahu elektrickým prúdom alebo i požiaru.
- Nedotýkajte sa častí, ktoré sú zapojené do elektrickej siete, ak máte mokré ruky.
- Nenechávajte prístroj bez dozoru v prítomnosti detí, nepoužívajte ho v miestosti kde spia malé dieťa.
- Nedovoľte používať robotický vysávač deťom a to ani za dozoru dospelaj osoby.
- Nesadajte si na robotický vysávač, ani naň nekladte iné predmety.
- Nepoužívajte prístroj, pokiaľ je poškodený prírodný elektrický kábel.
- Neotvárajte a neopravujte prístroj, vystavujete sa tak nebezpečenstvo poranenia elektrickým prúdom a strate záruky.
- Nepoužívajte prístroj, ak máte mokré ruky alebo nohy.
- Uchovávajte ho z dosahu horľavých a prchavých látok.
- Nepoužívajte prístroj v príliš teplom, prašnom alebo vlhkom prostredí.
- Zabráňte pôsobeniu sálavého tepla na plastový povrch prístroja.
- Nepoužívajte ho v blízkosti predmetov s vodou, ktorá by ho mohla poškodiť, napr. prevrhnutím nádoby s vodou.
- Zabráňte postriekaniu vysávača alebo jeho vnútornej časti tekutinou, ktorá by ho mohla poškodiť.
- Nečistite vysávač vodou.
- Vysávač nie je vodotesný.
- Nepoužívajte vysávač na mokrej podlahe.
- Robotický vysávač nie je určený na použitie na vyvýšených miestach bez bariér - vstavané

poschodie, schodisko, balkón, nábytok a ďalšie. Prístroj je vybavený senzormi proti pádu, ale môžu sa stať, že kontrolný systém vyhodnotí situáciu chybné (znečistené čidlo, aktuálny porucha čidla, odlesk svetla, zachytená nečistota a i.) A pádu nezabráni (nezastaví prístroj). V týchto prípadoch nemôže predávajúci uznať prípadné nároky kupujúceho za takto spôsobené poškodenie prístroja.

- Nevysávajte tekutiny, horiace cigarety, zápalky, horľavé látky, črepy, ostré predmety, múku, cement, omietku, sypké materiály, väčšie kusy papiera, plastové vrecká alebo iné predmety, ktoré môžu vysávač poškodiť
- Pri vysávaní môže dôjsť k nabitie elektrostatickým nábojom, ktorý môže byť užívateľovi nebezpečný.
- Informujte o používaní vysávača tiež spolubývajúcí pre prípad zabránenie zranenia.
- Nepoužívajte robotický vysávač, ak je jeho zberný kôš plný.
- Výrobca a dovozca do Európskej Únie nezodpovedá za škody spôsobené prevádzkou prístroja ako napr. poranenie, obarenie, požiar, zranenie, znehodnotenie ďalších vecí a pod.

## OBSAH BALENIA

Pozorne skontrolujte, či ste vybalili všetko dodávané príslušenstvo, odporúčame vám nechať si počas záručnej lehoty originálnu papierovú škatuľu, užívateľský manuál a baliaci materiál.

## POPIS

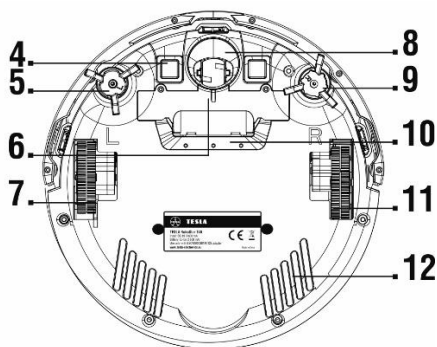
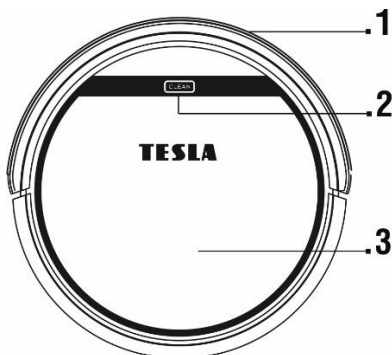

- 1 Predný nárazník
- 2 Spustenie/Ukončenie vysávania
- 3 Otvorenie/zavretie krytu
- 4 Konektor na nabíjanie
- 5 Ľavá kefa
- 6 Kryt batérie

- 7 Ľavé pojazdné koleso
- 8 Predné pojazdné koleso
- 9 Pravá kefa
- 10 Nasávací otvor
- 11 Pravé pojazdné koleso
- 12 Spodný kryt

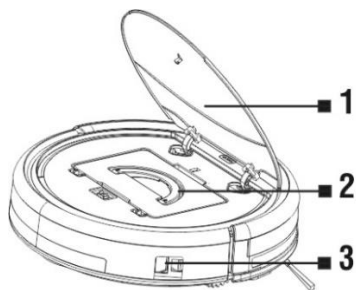

- 1 Horný kryt
- 2 Zásobník na nečistoty
- 3 Hlavný vypínač  
(tlačidlo zapnutia/vypnutia)
- 4 Primárny filter

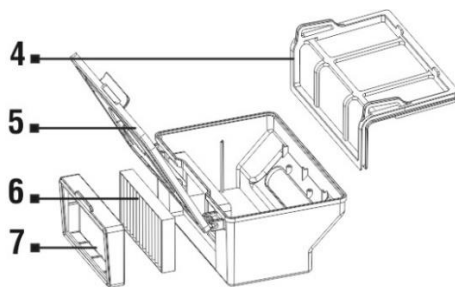

- 5 Dvierka nádoby na smeti
- 6 HEPA filter
- 7 Rámček pre HEPA filter

## PRVÉ SPUSTENIE - AUTOMATICKÉ VYSÁVANIE

- V miestnostiach odstráňte všetky prekážky, ktoré môžu brániť efektívnemu vysávaniu
- Odstráňte aj predmety, ktoré môžu poškodiť robotický vysávač.
- Koberiec treba pri vytieraní zaistiť tak, aby sa naň vysávač nedostal. Ak je na vysávači nainštalovaný mopovací modul so zásobníkom na vodu, mohlo by dôjsť k prerušeniu vysávania, prípadne nežiaducemu premočeniu koberca.
- Priame slnečné svetlo môže spôsobiť zníženú citlivosť infračervených snímačov vysávača, preto mu prosím zabráňte.
- Čierny nábytok nemusí vysávač správne detegovať kvôli fyzikálnej povahe infračervených snímačov. Preto môže dôjsť k slabým nárazom, ktoré budú tlmené predným nárazníkom.

1. Ide o najpoužívanejší spôsob vysávania.
2. Vložte batérie do diaľkového ovládanie, dbajte na dodržanie správnej polarity.

### Ideálne umiestnenie nabíjacej základne

Pripojte nabíjaciú stanicu pomocou 230 V napájacieho adaptéra do elektrickej zásuvky.

Pred prednou stranou nesmú byť žiadne prekážky do vzdialenosti 2 metrov, po bokoch do vzdialenosti 1 metra.

Podmienkou je rovný povrch, odporúčame stanicu prilepiť k stene alebo k podlahe obojstrannou lepiacou páskou, aby sa pevne zafixovala jej poloha. Napájací kábel umiestnite tak, aby sa nezamotal do čistiacich kief.

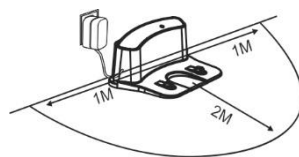

3. Umiestnite vysávač do nabíjacej stanice a batérie vysávača sa začnú automaticky nabíjať.
4. Úplné nabitie batérií bude signalizované rozsvietením všetkých LED diód na hornom paneli.
5. Zapnite hlavný vypínač na tele vysávče (tlačidlo zapnutia/vypnutia).
6. Pred spustením vysávača pripravte miestnosť tak, aby na podlahe nezostali predmety, ktoré môžu brániť používaniu vysávača (väčšie papiere, káble, nálepky, malé predmety, nevhodne umiestnený

- koberec apod.).
7. Odsuňte stoličky a ďalšie väčšie predmety, aby vysávač mohol bez problémov dosiahnuť aj na neprístupné miesta.
  8. Ide o najpoužívanejší spôsob upratovania. Prístroj využíva pokročilú gyroskopickú navigáciu a pohybuje sa tak po upratovacie trase, ktorá je optimalizovaná pre čo najlepšie vyčistenie podlahy.
  9. Stlačte na hornom paneli tlačidlo **"CLEAN"** alebo diaľkovom ovládaní tlačidlo **"7"**.
  10. Vysávač začne automatický vysávať, pokračuje takmer až do úplného vybitia batérie, potom automaticky vyhľadá nabíjajúcu stanicu a spustí dobíjanie batérie.
  11. Na prerušenie/zastavenie vysávača stlačte opäť tlačidlo **„CLEAN“**.
  12. Stlačením tlačidla **„CLEAN“** na vysávači na 3 sekundy uvediete prístroj do „Pohotovostného režimu“.
  13. Vysávač sa automaticky prepne do „Pohotovostného režimu“ pri nečinnosti dlhšej než 10 minút.

## NASTAVENIE ČASU

- Stlačením tlačidla **„CLOCK“** na diaľkovom ovládači vstúpte do režimu „Nastavenie času“, pri úprave času použijete smerové tlačidlá (HH:MM).
- Opätovným stlačením tlačidla **„CLOCK“** potvrdíte a uložíte nastavený čas.
- Úspešné „Nastavenie času“ bude potvrdené pípnutím vysávača.

## PLÁNOVANIE VYSÁVANIA

- Vysávač bude vysávať vždy v nastavený čas.
- Stlačením tlačidla **„PLAN“** na diaľkovom ovládači vstúpte do režimu „Plánovanie vysávania“.
- Smerovými tlačidlami nastavte začiatok vysávania v hornej polovici displeja diaľkového ovládania (HH:MM).
- Opätovným stlačením tlačidla **„PLAN“** potvrdíte nastavený čas „Plánovaného vysávania“.
- Vymazanie nastaveného času urobte vypnutím vysávača (Hlavný vypínač Zapnuté/Vypnuté).
- Úspešné „Plánovanie vysávania“ bude potvrdené pípnutím vysávača.

## VIRTUÁLNY MÚR

TESLA RoboStar T40 podporuje virtuálnu stenu TESLA RoboStar W20, ktorá nie je súčasťou balenia robotického vysávača.

Virtuálna stena vytvorí neviditeľnú stenu, ktorú nemôže robotický vysávač prekročiť. Môžete tak napríklad zabrániť prejazdu do vedľajšej miestnosti, zabrániť nabehnutiu na koberec s vysokým vlasom, ochrániť krehké predmety alebo vymedziť oblasť s káblami.

Viac informácií nájdete na [www.tesla-electronics.eu/tesla-robostar-w20-detail](http://www.tesla-electronics.eu/tesla-robostar-w20-detail)



# DIAL'KOVÉ OVLÁDANIE

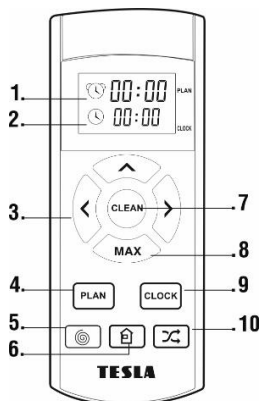

- 1 Čas pre spustenie plánovaného upratovania
- 2 Aktuálny čas
- 3 Smerové tlačidlo pohybu vysávača
- 4 Naplánované (odložené) upratovanie
- 5 Upratovanie v špirále
- 6 Presun do nabíjacej stanice
- 7 Spustenie/Zastavenie SMART upratovania
- 8 Zvýšenie sacej sily pre hĺbkové čistenie
- 9 Nastavenie času
- 10 Automatické upratovanie

## OVLÁDANIE DIAL'KOVÝM OVLÁDAČOM

### 1. Tlačidlo „**CLEAN**“ (7)

- spustenie/zastavenie vysávača

### 2. Smerové tlačidlá (3)

Tlačidlo ▲ : zvýšenia hodnoty času pri nastavení plánu vysávania a nastavení času

Tlačidlo ▲ : smerové tlačidlo pre pohyb dopredu

Tlačidlo „**MAX**“: zníženia hodnoty času pri nastavení plánu upratovania a nastavenie času

Tlačidlo „**MAX**“: smerové tlačidlo pre pohyb dozadu

Tlačidlo ◀ : pohyb z nastavení minút na hodinu, pri nastavení plánu vysávania a nastavenie času

Tlačidlo ◀ : smerové tlačidlo pre pohyb vľavo

Tlačidlo ◀ : pohyb z nastavení hodín na minúty, pri nastavení plánu vysávania a nastavenie času

Tlačidlo ◀ : smerové tlačidlo pre pohyb vpravo

### 3. Tlačidlo „**PLAN**“ (4)

- vstup do režimu „Plánovanie vysávania“, nastavte smerovými tlačidlami začiatok vysávania v hornej polovici displeja diaľkového ovládania (HH:MM).
- opätovným stlačením tlačidla potvrdíte nastavený čas „Plánovaného vysávania“.

### 4. Tlačidlo „**CLOCK**“ (9)

- vstup do režimu „Nastavenie času“, použite smerové tlačidlá (HH:MM)
- opätovným stlačením tlačidla potvrdíte nastavený čas

### 5. Tlačidlo „**HOME**“ (6)

- po stlačení vysávač vyhledá nabíjajúcu stanicu a začne sa nabíjať. Pri stlačení tlačidla alebo pri detekcii nízkeho stavu batérie, dôjde k vyhľadávaniu nabíjacej stanice. Vysávač náhodným rolovaním po miestnosti vyhľadáva signál stanice, ktorý je vysielaný v okruhu 1 až 2 metrov v

okolí nabíjacej základne.

6. Tlačidlo „**AUTO**“ (10)

- po stlačení začne vysávač automatické upratovanie

7. Tlačidlo „**MAX**“ (8)

po stlačení zvýšite sací výkon vysávača na maximálny výkon pre hĺbkové čistenie, tento režim sa využíva pri väčšom znečistení podlahy alebo pre dôkladné vysávanie kobercov

## NABÍJACIA ZÁKLADŇA

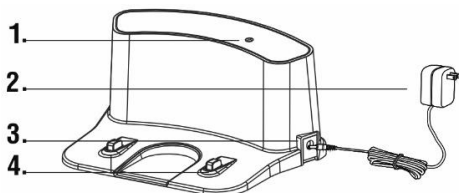

- 1 Indikátor napájania
- 2 230 V napájací zdroj
- 3 Vstup pre nabíjací konektor
- 4 Nabíjacie kontakty

## VYTIERANIE VODOU

Do vysávača zacvaknite mopovacia podložku s mopom, využite dva inštalačné otvory na spodnej strane vysávača „**M**“. Vodu do nádoby pre vytieranie vodou dopĺňajte výhradne po vybratí nádoby z vysávača. Odklopte plastový kryt a naberte vodu do plastového zásobníka na vodu. Pri manipulácii s nádobkou pre vytieranie vodou môže dôjsť k miernemu úniku napr. zvyškovej vody. V takom prípade poliate miesto ihneď utrite suchou handrou. Nepolijte vysávač alebo jeho vnútornú časť vodou, vysávač nie je vodotesný.

Odporúčame podlahu stierať čistou vodou, čistiaci prostriedok môže spôsobiť napenenie a zhoršiť tak odkvapkávanie vody na mop prípadne spôsobí šmuhy na podlahe po jej uschnutí. Navlhčíte mop zľahka vodou pre rýchlejšie a plynulejšie stieranie vodou.

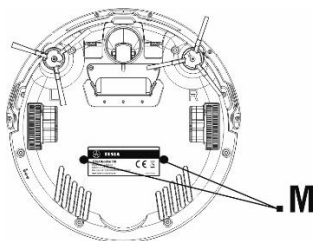

Ak je mop po upratovaní špinavý, môžete ho opatrne vyprať vo vlažnej vode. Pri skladaní mopu z držiaka postupujte opatrne, aby ste rýchlym pohybom nepoškodili suchý zips na držiaku.

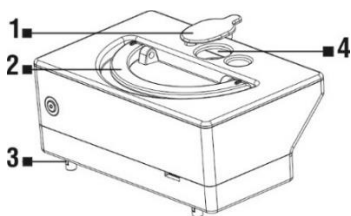

- |   |                                   |   |                                |
|---|-----------------------------------|---|--------------------------------|
| 1 | Kryt otvoru na vodu               | 3 | Otvor na navlhčenie mopu vodou |
| 2 | Držadlo na vytiahnutie z vysávača | 4 | Otvor pro vodu                 |

- Voda by mala prirodzene pomaly odkvapkávať z ľavého a pravého plastového dielu.
- Otvorte ľahkým stlačením horný kryt vysávača, vyberte nádobu na prach a na jej miesto vložte nádobu s vodou.
- Nádobu treba vložiť presne a zarovnať na určené miesto vo vysávači.
- Zatvorte horný kryt vysávača.
- Stlačte tlačidlo „**CLEAN**“ na spustenie vytierania vodou.
- V tomto režime je vypnuté vysávanie, pracujú iba bočné čistiace kefy.
- Voda odkvapkáva automaticky, preto nenechávajte vysávač stáť na mieste bez pohybu alebo po zvyškami vody v zásobníku na vodu, aby ste predišli rozliatiu vody po podlahe.
- Mop z mikrovláknna na vytieranie nepoužívajte na koberce a nerovné povrchy.
- Po dokončení vysávania vyberte zásobník na vodu.
- Z bezpečnostných dôvodov nenabíjajte batériu s vloženým zásobníkom na vodu.

## VYTIERANIE SUCHÝM MOPOM

- Na odstránenie jemného prachu a vyleštenie podlahy.
- Do vysávača zacvaknite mopovacia podložku s mopom, využite dva inštaláčnne otvory na spodnej strane vysávača „**M**“.
- Mop z mikrovláknna na vytieranie nepoužívajte na koberce a nerovné povrchy.

## POPIS SIGNALIZÁCIE STAVOVÝCH DIÓD

Stav	LED diódy
Nabíjanie	Všetky diódy postupne blikajú
Plné nabitá batéria	Všetky diódy svietia
Zvolený režim	Všetky diódy pomaly blikajú
Slabá batéria	Prostředná dióda bliká
Režim návratu do nabíjecej stanice	Prostředná dióda pomaly bliká
Režim vysávania	Prostředná dióda svieti
Režim vysávania obvodu miestnosti	Prostředná dióda svieti, dióda pod ňou bliká
Režim vysávania jedného miesta	Prostředná dióda svieti, dióda nad ňou bliká

## POPIS ZVUKOVEJ SIGNALIZÁCIE

Krátky tón	Príčina	Riešenie
o	Predné pojazdné koleso alebo bočné čistiace kefy nepracujú.	Skontrolujte predné pojazdné koleso a bočné čistiace kefy a vyčistite ich.
o o	Chyba spodného alebo predného senzora.	Vyčistite spodné senzory, zľahka stlačte predný nárazník. Skontrolujte, či doň nie je zaseknutý malý predmet.
o o o	Vysávač uviezol.	Presuňte vysávač a pokračujte vo vysávaní.

V prípade, že sa problém nevyrieši, skontrolujte, či je batéria plne nabitá a potom vypnite a zapnite vysávač hlavným vypínačom.

## RESET VYSÁVAČA

V prípade, že sa vysávač chová neštandardne alebo nedá nabiť správne batériu na jej plnú kapacitu, pripojte ho napriamo k 230 V napájacíemu zdroju na dlhšiu dobu, napríklad cez noc. Dôjde k resetu vysávača a uvedeniu vysávača do pôvodných továrenských hodnôt.

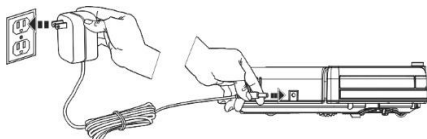

Vypnite vysávač na hlavnom vypínači, aby ste zamedzili jeho prípadnému pohybu. Potom zapojte 230 V napájací adaptér napriamo do vysávača. Plné nabitie batérie bude signalizované rozsvietením všetkých LED diód na hornom paneli.

## NABÍJANIE

Ak chcete vysávač nabiť, na diaľkovom ovládaní stlačte tlačidlo „HOME“ (6). Vysávač náhodným rolovaním po miestnosti vyhľadáva signál stanice, ktorý je vysielaný v okruhu 1 až 2 metrov v okolí nabíjacej základne a automaticky spustí nabíjanie batérie. Počas nabíjania na vysávači blikajú modré LED diódy, po plnom nabití batérie sa LED diódy rozsvetia.

V prípade detegovania nízkej kapacity batérie počas vysávania vysávač automaticky vyhľadá nabíjajúcu stanicu a spustí nabíjanie. Nabíjajúcu stanicu nechajte stále zapnutú v sieti, ak nebude zapnutá, vysávač ju nedokáže nájsť.

## STAROSTLIVOSŤ O BATÉRIU

- Pre nabíjanie odporúčame využívať nabíjaciu stanicu.
- Ak budete robotický vysávač prevážať alebo ho nebudete dlhšiu dobu používať, vypnite ho pomocou hlavného vypínača.
- Pokiaľ prístroj nebudete dlhší čas využívať, vyberte batérie z diaľkového ovládania.
- Pre napájanie vysávača sú použité kvalitné batériové články, ktoré nevyžadujú formátovanie.
- Vysávač je vybavený špeciálnou ochranou, ktorá po nabití prestane dodávať energiu a zabráni tak prebíjaniu batérie, batérie preto nevyžaduje častú výmenu. Takto je zabezpečená jej dlhodobá životnosť a zároveň je vysávač vždy pripravený opätovne začať upratovanie.

## ČISTENIE VYSÁVAČA

Po každom vysávaní vysypte zásobník na prach. Plná nádoba na prach výrazne ovplyvňuje sací výkon vysávača a kvalitu vysávania.

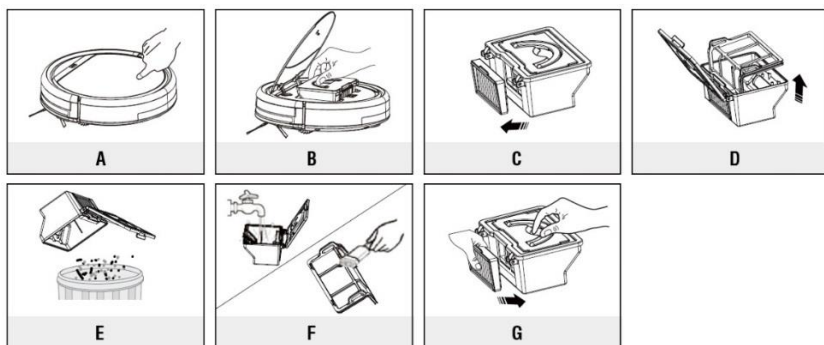

## HEPA filter

- vyčistite filter každých 14 dní poklepaním, prachovým štetcom alebo vysajte klasickým vysávačom
- HEPA filter neumývajte vodou
- odporúčame výmenu HEPA filtru každých 6 mesiacov
- vysávanie so špinavým HEPA filtrom môže poškodiť vysávač
- vysávanie bez vloženého HEPA filtru môže poškodiť vysávač

## ČISTENIE SENZOROV, KONTAKTOV A KIEF

Raz za mesiac vyčistite mäkkou utierkou nabíjacie kontakty na vysávači a nabíjaciu stanicu. Rovnakým spôsobom čistite aj tri senzory na spodnej strane vysávača, označené body v koliesku (viď obrázok).

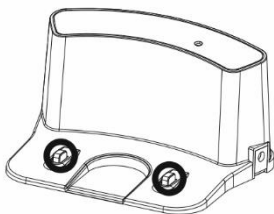
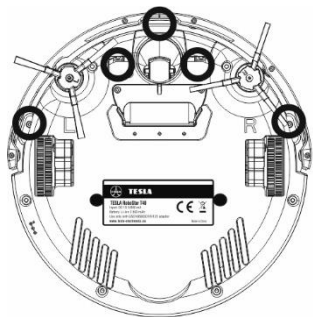

Skontrolujte minimálne raz týždenne oba bočné čistiace kefy spoločne s otvorom pre nasávanie vzduchu a odstráňte z nich namotané vlasy a ďalšie nečistoty. Bočná čistiaca kefa odstránite z vysávača odskrutkovaním skrutky s krížovou hlavou. Vyčistite tiež prach z otvoru pre nasávanie vzduchu.

## SLEDUJTE NÁS NA INTERNETE



facebook

YouTube

Instagram

twitter

LinkedIn

## TECHNICKÁ PODPORA

Potrebujete poradiť s nastavením a prevádzkou TESLA Robostar T40?

Kontaktujte nás: [www.tesla-electronics.eu](http://www.tesla-electronics.eu)

## ZÁRUČNÁ OPRAVA

Pre záručnú opravu kontaktujte predajcu, u ktorého ste TESLA produkt zakúpili.

## Záruka sa NEVŽTAHUJE na:

- použitie prístroja na iné účely
- bežné opotrebovanie
- nedodržanie „Dôležitých bezpečnostných pokynov“ uvedených v užívateľskom manuáli
- elektromechanické alebo mechanické poškodenie spôsobeným nevhodným použitím
- škodu spôsobenú prírodným živlom ako je voda, oheň, statická elektrina, prepätia, atď.
- škodu spôsobenú neoprávnenou opravou
- nečitateľné sériové číslo prístroje
- batériu, ak po viac ako 6 mesiacoch používania nedrží svoju pôvodnú kapacitu (záruka na kapacitu batérie je 6 mesiacov)

## VYHLÁSENIE O ZHODE

My, INTER-SAT LTD, org. zložka, prehlasujeme, že toto zariadenie je v súlade so základnými požiadavkami a ďalšími príslušnými ustanoveniami noriem a predpisov relevantných pre daný typ zariadenia.



Tento produkt spĺňa požiadavky Európskej Únie.



Ak je tento symbol prečiarknutého koša s okolo pripojený k produktu, znamená to, že na produkt sa vzťahuje európska smernica 2002/96/ES. Informujte sa prosím o miestnom systéme separovaného zberu elektrických a elektronických výrobkov. Postupujte prosím podľa miestnych predpisov a staré výrobky nevyhadzujte v bežnom domácom odpade. Správna likvidácia starého produktu pomáha predísť potenciálnym negatívnym vplyvom na životné prostredie a ľudské zdravie.

Vzhľadom k tomu, že sa produkt vyvíja a vylepšuje, vyhradujeme si právo na úpravu užívateľského manuálu. Aktuálnu verziu tohoto užívateľského manuálu nájdete vždy na [www.tesla-electronics.eu](http://www.tesla-electronics.eu).

Dizajn a špecifikácie môžu byť zmenené bez predchádzajúceho upozornenia, tlačové chyby vyhradené.

**Szanowny kliencie,  
Dziękujemy za wybór TESLA RoboStar T40.**

**Przed przystąpieniem do korzystania z produktu, zapoznaj się z instrukcjami dotyczącymi bezpieczeństwa i zastosuj zwyczajowe środki ostrożności.**

- **przed użyciem dokładnie zapoznaj się z instrukcją obsługi**
- **zachowaj instrukcję do wglądu**
- **stosuj się do zawartych tu instrukcji, aby zredukować ryzyko uszkodzenia robota czyszczącego oraz urazów**

## **WAŻNE OSTRZEŻENIA DOTYCZĄCE BEZPIECZEŃSTWA**

Robot jest skomplikowanym urządzeniem elektromechanicznym, stosuj się do poniższych wytycznych:

- Urządzenie przeznaczone jest do pracy w pomieszczeniach o temperaturze pokojowej.
- Korzystaj z urządzenia tak często, jak to możliwe, aby zmaksymalizować efekt.
- Korzystaj wyłącznie z akcesoriów autoryzowanego producenta. Korzystanie z akcesoriów firm trzecich może doprowadzić do uszkodzenia robota, porażenia prądem lub pożaru.
- Nie dotykaj części podłączonych do gniazdka mokrymi rękami.
- Nie zostawiaj urządzenia w obecności dzieci bez nadzoru osoby dorosłej.
- Dzieci nie mogą korzystać z urządzenia, nawet pod nadzorem osoby dorosłej.
- Korzystaj wyłącznie z oryginalnych akcesoriów przeznaczonych do tego modelu.
- Nie siadaj na robocie i nie umieszczaj na nim przedmiotów.
- Nie korzystaj z urządzenia, jeśli przewód zasilania jest uszkodzony.
- Nie próbuj otwierać i naprawiać urządzenia, gdyż wiąże się to z ryzykiem porażenia prądem i utraty gwarancji.
- Nie korzystaj z urządzenia, jeśli twoje ręce lub stopy są mokre.
- Trzymaj urządzenia z dala od łatwopalnych i lotnych substancji.
- Nie korzystaj z urządzenia w pobliżu przedmiotów zawierających płyny, gdyż może doprowadzić to do ich wywrócenia i rozlania.
- Nie myj robota wodą, unikaj napromieniowania ciepłem jego plastikowej powierzchni.
- Nie korzystaj z urządzenia w środowisku zbyt gorącym, zakurzonym lub wilgotnym.
- Nie pozwalaj, by urządzenie wciągało płyny, zapalone papierosy, drzazgi i ostre przedmioty, zapalki i inne palne substancje, mąkę, cement, tynk, większe kawałki papieru, plastikowe torebki lub inne przedmioty, które mogą je uszkodzić.
- Podczas pracy może dojść do wyładowania elektrostatycznego, niebezpiecznego dla użytkownika.
- Poinformuj domowników o działaniu robota, aby nie doszło do urazów.
- Nie korzystaj z robota, jeśli jego pojemnik na kurz jest pełny.
- Producent i dystrybutor na terenie Unii Europejskiej nie ponoszą odpowiedzialności za szkody wynikłe z pracy urządzenia, jak urazy, poparzenia, pożary, uszkodzenia innych przedmiotów itp.



## ZAWARTOŚĆ OPAKOWANIA

Dokładnie sprawdź, czy wszystkie akcesoria zostały wyjęte z opakowania, zaleca się zatrzymać oryginalne opakowanie, instrukcję obsługi oraz materiały pakunkowe na czas gwarancji.

## OPIS

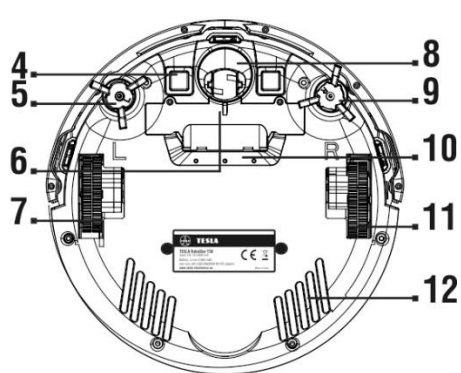
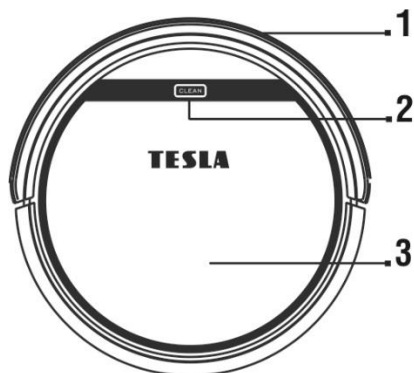

- 1 Przedni zderzak
- 2 Start/Zatrzymanie pracy
- 3 Otwarcie/Zamknięcie pokrywy
- 4 Styk ładowania
- 5 Lewa szczotka boczna
- 6 Pokrywa baterii

- 7 Lewe kółko
- 8 Przednie kółko
- 9 Prawa szczotka boczna
- 10 Otwór wlotowy
- 11 Prawe kółko
- 12 Dolna pokrywa

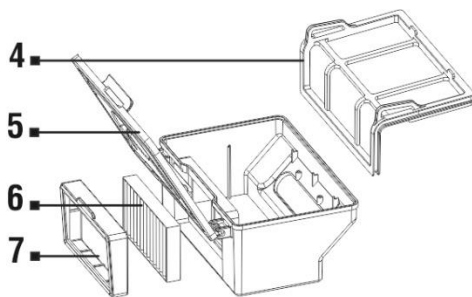
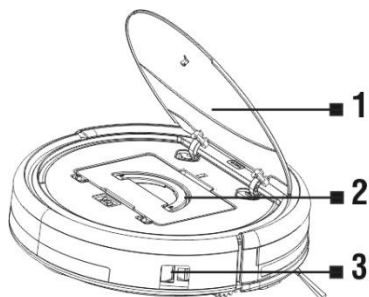

- 1 Górna pokrywa
- 2 Pojemnik na śmieci
- 3 Przełącznik główny (przycisk ON/OFF)
- 4 Filtr główny

- 5 Drzwiczki pojemnika na śmieci
- 6 Filtr HEPA
- 7 Rama filtra HEPA

# PIERWSZY START - CZYSZCZENIE SMART

- Usuń wszelkie przeszkody mogące zakłócić skuteczność sprzątania.
  - Usuń także przedmioty mogące uszkodzić robota.
  - Dywan należy zabezpieczyć, aby robot nie dostał się na niego w trakcie czyszczenia. Jeśli mop oraz zbiornik na wodę są zainstalowane w robocie, mogą zakłócić proces czyszczenia i zamoczyć dywan.
  - Bezpośrednie światło słoneczne może zmniejszyć czułość czujników podczerwieni robota, więc należy go unikać.
  - Czarne meble mogą nie być właściwie wykrywane ze względu na fizyczny charakter czujników podczerwieni. Może to doprowadzić do lekkiego zderzenia, które zostanie zredukowane przez zderzak.
1. Umieść baterie w pilocie, pamiętaj o odpowiedniej biegunowości.
  2. Podłącz stację ładowania do gniazdka za pomocą zasilacza 230 V.

## Idealna lokalizacja bazy ładującej

Stację ładowania umieść tak, by zostawić ok. 1 m wolnego miejsca po bokach oraz ok. 2m przed nią.

Musi znajdować na płaskiej powierzchni, zalecamy także przyklejenie jej do podłogi lub ściany za pomocą dwustronnej taśmy klejącej. Przewód zasilania umieść tak, aby nie zaplątał się w szczotki robota czyszczącego. Lustro lub inne przedmioty o silnym odbiciu nie mogą być umieszczane w obszarze ładowania 15 cm nad ziemią. Baza nie powinna być narażona na bezpośrednie działanie promieni słonecznych.

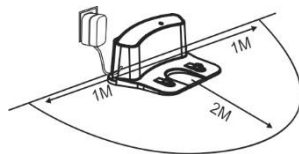

3. Umieść robota w stacji ładowania, a bateria zacznie ładować się automatycznie.
4. Pełne naładowanie baterii zostanie zasygnalizowane zapaleniem się wszystkich lampek LED na górnym panelu.
5. Włącz główny wyłącznik na korpusie odkurzacza (przycisk On/Off).
6. Przed rozpoczęciem czyszczenia, przygotuj podłogę tak, aby nie było na niej żadnych przedmiotów utrudniających robotowi pracę (większych kawałków papieru, kabli, naklejek, małych obiektów, niewłaściwie ułożonego dywanu itp.).
7. Usuń krzesła i inne większe obiekty, aby robot mógł dostać się do trudno dostępnych miejsc.
8. Jest to najczęściej stosowana metoda czyszczenia. Urządzenie wykorzystuje zaawansowaną nawigację żyroskopową, aby poruszać się po trasie czyszczenia zoptymalizowanej pod kątem możliwie najlepszego czyszczenia podłogi.
9. Wciśnij przycisk „**CLEAN**” na robocie lub pilocie, by rozpocząć sprzątanie.
10. Robot będzie sprzątał, aż bateria znajdzie się na skraju wyczerpania, wówczas automatycznie wyszuka stację ładowania i zacznie ładować baterię.
11. Aby wstrzymać/zatrzymać sprzątanie, ponownie wciśnij przycisk „**CLEAN**”.
12. Przytrzymaj przycisk „**CLEAN**” przez 3 sekundy, aby przestawić robota w tryb oczekiwania.
13. Robot przechodzi w stan oczekiwania automatycznie po ponad 10 minutach bezczynności.

## USTAWIENIE CZASU

- Naciśnij przycisk „**CLOCK**” na pilocie, aby wejść w tryb ustawienia czasu, po czym dostosuj czas za pomocą przycisków kierunkowych (HH: MM).
- Ponownie wciśnij przycisk „**CLOCK**”, aby potwierdzić i zapisać ustawiony czas.
- Sygnał dźwiękowy robota potwierdzi udane ustawienie czasu.

## PLANOWANIE CZYSZCZENIA

- Robot zawsze rozpocznie czyszczenie o ustawionym czasie.
- Naciśnij przycisk „**PLAN**” na pilocie, aby wejść w tryb planowania czyszczenia.
- Ustaw początek planu czyszczenia za pomocą przycisków kierunkowych wyświetlacza na górze pilota (HH: MM).
- Ponownie wciśnij przycisk „**PLAN**”, aby potwierdzić ustawiony czas planowania czyszczenia. Aby usunąć ustawienie czasu, wyłącz robota (głównym przełącznikiem).
- Sygnał dźwiękowy robota potwierdzi udane ustawienie czasu planowania czyszczenia.

## PILOT

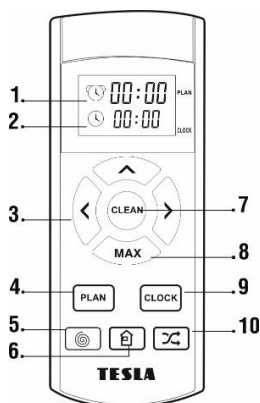

- 1 Zaplanowany czas czyszczenia
- 2 Aktualny czas
- 3 Przycisk kierunkowy odkurzacza
- 4 Zaplanowane (odroczone) czyszczenie
- 5 Czyszczenie spiralne
- 6 Przejdź do stacji ładującej
- 7 Uruchom/zatrzymaj czyszczenie SMART
- 8 Zwiększona moc ssania do głębokiego czyszczenia
- 9 Ustawianie czasu
- 10 Automatyczne czyszczenie

1. Przycisk „**CLEAN**” (7)
- Start/zatrzymanie czyszczenia SMART

### 2. Przyciski kierunkowe (3)

Przycisk ▲ : aby zwiększyć wartość czasu planowanego czyszczenia oraz ustawienia czasu

Przycisk ▼ : przycisk kierunkowy ruchu na przód

Przycisk „**MAX**”: Zmniejsza wartość czasu po ustawieniu harmonogramu czyszczenia i ustawień czasu

Przycisk „**MAX**”: przycisk kierunkowy do cofania

Przycisk ◀ : aby przełączać się między minutami i godzinami przy planowaniu czyszczenia i ustawianiu czasu

Przycisk ◀ : przycisk kierunkowy ruchu w lewo

Przycisk ▶ : aby przełączać się między minutami i godzinami przy planowaniu czyszczenia i ustawianiu czasu

Przycisk ▶ : przycisk kierunkowy ruchu w prawo

### 3. Przycisk „PLAN” (4)

- Wejść w tryb planowania czyszczenia i ustaw początek planu czyszczenia za pomocą przycisków kierunkowych wyświetlacza na górze pilota (HH: MM).
- Ponownie wciśnij przycisk, aby potwierdzić ustawiony czas planowania czyszczenia.

### 4. Przycisk „CLOCK” (9)

- Wejść w tryb ustawienia czasu, użyj przycisków kierunkowych (HH: MM).
- Ponownie wciśnij przycisk, aby potwierdzić ustawiony czas.

### 5. Przycisk „HOME” (8)

- Wciśnij, aby wydać robotowi polecenie szukania stacji ładowania i rozpoczęcia ładowania.

### 6. Przycisk „SPIRAL” (5)

- Wciśnij, aby robot rozpoczął czyszczenie poruszając się w kółko – czyszczenie ukierunkowane.

### 7. Przycisk „AUTO” (7)

- po naciśnięciu odkurzacz rozpocznie automatyczne czyszczenie.

### 8. Przycisk „MAX” (8)

- po naciśnięciu w celu zwiększenia mocy ssania do maksymalnej mocy do głębokiego czyszczenia, ten tryb jest używany, gdy podłoga jest mocno zabrudzona lub do odkurzania dywanów.

## BAZA ŁADOWANIA

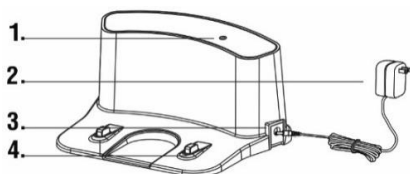

- 1 Wskaźnik podłączenia zasilania
- 2 Zasilanie 230 V
- 3 Wejście ładowania 230 V
- 4 Złącza ładujące

## WYCIERANIE NA MOKRO

Umieść podkładkę mopa na robocie za pomocą dwóch otworów instalacyjnych „M” na spodzie robota. Delikatnie namocz mop wodą, co zapewni gładsze i szybsze wycieranie. Zdejmij plastikową nasadkę i nalej wody do plastikowego zbiornika wodnego. Zalecamy wycieranie podłogi czystą wodą, detergent może wytworzyć pianę i zmiękczyć wodę lub spowodować powstanie smug na podłodze po wyschnięciu.

Podczas przenoszenia pojemnika do wycierania wody może wystąpić niewielki wyciek np. resztek wody. W takim przypadku natychmiast rozetrzyj rozlany obszar suchą szmatką. Nie rozlewaj wody na odkurzacz lub jego wewnętrzną część; odkurzacz nie jest wodoodporny.

Zalecamy przecieranie podłogi czystą wodą, ponieważ detergent może powodować pienienie i powodować, że woda ścieka na mop lub gorzej smugi na podłodze po wyschnięciu.

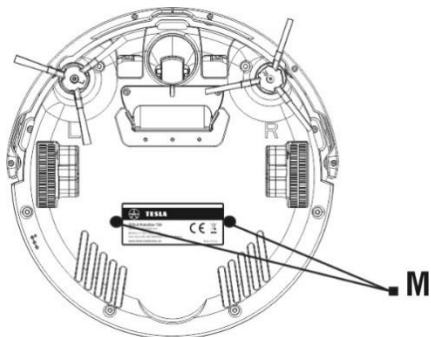

Jeśli mop jest brudny po czyszczeniu, możesz go wyczyścić letnią wodą. Pamiętaj, by podczas zdejmowania mopa nie uszkodzić rzepu na wsporniku. Lekko zwilż mop wodą, aby szybciej i płynniej wycierać wodę.

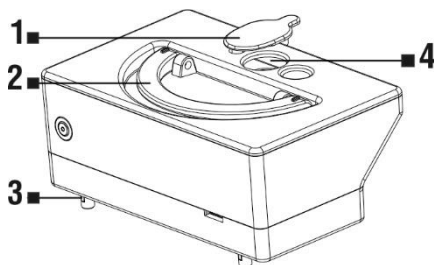

- |   |   |   |                          |
|---|---|---|--------------------------|
| 1 | Pokrywa otworu pojemnika na wodę        | 3 | Otwór do nawilżania mopa |
| 2 | Uchwyt do wyjmowania pojemnika z robota | 4 | Otwór zbiornika na wodę  |

- Woda powinna powoli wyciekać z plastikowych części po prawej i lewej.
- Delikatnie przyciśnij górną pokrywę robota, aby ją otworzyć, wyjmij pojemnik na kurz i włóż pojemnik na wodę.
- Pojemnik powinien być odpowiednio umieszczony na swoim miejscu w robocie.
- Zamknij górę robota.
- Wciśnij przycisk „**CLEAN**”, aby rozpocząć wycieranie na mokro.
- W tym trybie urządzenie wciąga zabrudzeń, działają tylko szczotki boczne.
- Woda wycieka automatycznie, więc robot nie może zbyt długo pozostawać w tym samym miejscu, gdyż grozi to nadmiernym zamoczeniem podłogi.

- Nie wycieraj nierównych powierzchni lub dywanów za pomocą ściereczki z mikrofibry.
- Po zakończeniu wycierania wyjmij pojemnik na wodę.
- Ze względów bezpieczeństwa nie ładuj baterii, gdy w robocie jest pojemnik na wodę.

## WYCIERANIE NA SUCHO

- Aby usunąć drobny pył i wypolerować podłogę.
- Umieść podkładkę mopa na robocie za pomocą dwóch otworów instalacyjnych „M” na spodzie robota.
- Nie wycieraj nierównych powierzchni lub dywanów za pomocą ściereczki z mikrofibry.

## OPIS LAMPEK LED

Status	Lampki LED
Ładowanie	Wszystkie lampki migają stopniowo
Bateria w pełni naładowana	Wszystkie lampki palą się nieprzerwanie
Wybrany tryb	Wszystkie lampki migają powoli
Błąd robota	Wszystkie lampki migają
Niski poziom baterii	Środkowe lampki migają
Tryb powrotu do stacji	Środkowe lampki powoli
Tryb czyszczenia	Środkowe lampki palą się nieprzerwanie
Tryb czyszczenia krawędzi	Środkowe lampki palą się nieprz., dolna miga
Tryb czyszczenia miejscowego	Środkowe lampki palą się nieprz., górna miga

## OPIS SYGNAŁÓW DŹWIĘKOWYCH BŁĘDU

Krótki ton	Powód	Rozwiązanie
<b>o</b>	Przednie kółko lub boczne szczotki nie działają.	Sprawdź przednie kółko i boczne szczotki oraz wyczyść je.
<b>o o</b>	Błąd spodniego lub przedniego czujnika.	Wyczyść spodnie czujniki; delikatnie przyciśnij przedni zderzak. Sprawdź, czy w robocie nie zablokował się żaden przedmiot.
<b>o o o</b>	Robot zablokował się.	Przestaw robota i kontynuuj czyszczenie.

Jeśli problem nie ustanie, sprawdź, czy bateria jest w pełni naładowana. Jeśli tak, wyłącz robota głównym przełącznikiem i ponownie go włącz.

## RESET ROBOTA

Jeśli robot czyszczący zachowuje się nietypowo lub nie możesz w pełni naładować baterii, podłącz go bezpośrednio do zasilacza 230V na dłuższy czas, na przykład na noc. Robot zostanie zresetowany to ustawień fabrycznych.

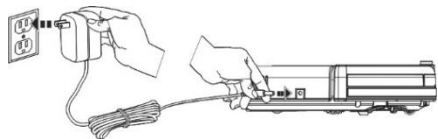

Wyłącz robota głównym przełącznikiem, aby się nie ruszał. Następnie podłącz do niego bezpośrednio zasilacz 230V. Zapalenie się wszystkich lampek LED na panelu oznaczać będzie pełne naładowanie baterii.

## ŁADOWANIE

Jeśli chcesz naładować robota, wciśnij przycisk „HOME” (8) na pilocie. Robot zacznie szukać stacji ładowania i automatycznie naładuje baterię. Niebieskie lampki LED na robocie będą migać podczas ładowania, zapalą się po jej pełnym naładowaniu.

Przy niskim poziomie baterii, robot automatycznie wyszuka stację ładowania i rozpocznie ładowanie. Stacja musi być cały czas podłączona do zasilania, inaczej robot nie będzie w stanie jej znaleźć.

## KONSERWACJA BATERII

- Jeśli zamierzasz nieść robota lub nie korzystać z niego przez dłuższy czas, wyłącz go głównym przełącznikiem.
- Zalecamy ładowanie za pomocą stacji ładowania.
- Robot wyposażony jest w zabezpieczenie wstrzymujące ładowanie baterii, gdy ta w pełni się naładuje, co zapobiega przeładowaniu. Zapewnia to wysoką żywotność baterii i bezustanną gotowość robota do czyszczenia.

## CZYSZCZENIE ROBOTA

Opróżnij pojemnik na kurz po każdym czyszczeniu. Pełny pojemnik źle wpływa na moc ssąca robota oraz na wydajność czyszczenia.

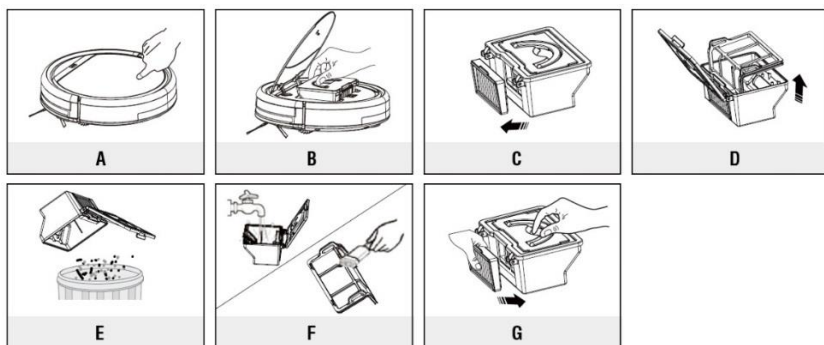

Co dwa tygodnie oczyszczaj filtr HEPA za pomocą szczotki do kurzu. Zalecamy wymianę filtra HEPA co 6 miesięcy. Jeśli opłuczysz zbiornik na kurz wodą, przed ponownym jego zamontowaniem musi dokładnie wyschnąć.

## CZYSZCZENIE CZUJNIKÓW, STYKÓW I SZCZOTEK

Raz w miesiącu czyść styki ładowania na robocie i na stacji ładowania miękką ściereczką. W ten sam sposób oczyszczaj trzy czujniki na spodzie robota, zaznaczone punkty na kole (patrz rysunek).

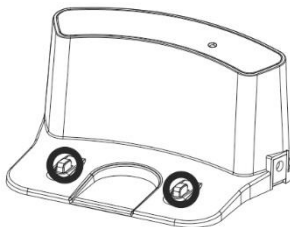
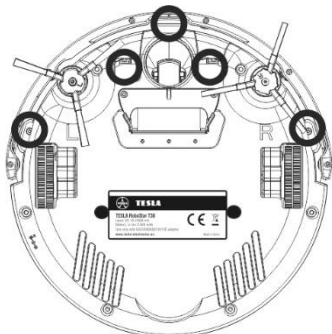

Raz w tygodniu sprawdzaj obie szczotki boczne, usuwając przy tym zaplątane w nich włosy i inne zabrudzenia. Usuwać kurz z wlotu powietrza.

## POMOC TECHNICZNA

Potrzebujesz pomocy z ustawieniem i obsługą TESLA RoboStar T40?

Skontaktuj się z nami: [www.tesla-electronics.eu](http://www.tesla-electronics.eu)

## NAPRAWA GWARANCYJNA

W celu naprawy gwarancyjnej skontaktuj się ze sprzedawcą, u którego zakupiono produkt TESLA.

### Gwarancja NIE POKRYWA:

- wykorzystania urządzenia niezgodnie z jego przeznaczeniem
- niestosowania się to „Ważnych Instrukcji Dotyczących Bezpieczeństwa” zawartych w instrukcji obsługi
- elektrycznych lub mechanicznych uszkodzeń wynikłych z niewłaściwego wykorzystania
- uszkodzeń spowodowanych elementami naturalnymi, jak woda, ogień, elektryczność statyczna, przepięcia itp.
- uszkodzeń spowodowanych nieautoryzowaną naprawą
- nieczytelnego numeru seryjnego
- spadku wydajności baterii po 6 miesiącach użytkowania (gwarancja na 6 miesięcy żywotności baterii)



## DEKLARACJA ZGODNOŚCI

Firma INTER-SAT LTD, org. słożka, oświadcza, że to urządzenie jest zgodne z zasadniczymi wymaganiami i innymi stosownymi postanowieniami norm i przepisów odnoszących się do tego rodzaju sprzętu.



Ten produkt jest zgodny z wymaganiami Wspólnoty Europejskiej.



Symbol przekreślonego kosza na śmieci dołączony do produktu oznacza, że produkt objęty jest dyrektywą europejską 2002/96/CE. Zapoznaj się z lokalnym systemem selektywnej zbiórki produktów elektrycznych i elektronicznych. Postępuj zgodnie z lokalnymi przepisami i nie wyrzucaj swoich starych produktów razem ze zwykłymi odpadami domowymi. Prawidłowa utylizacja starego produktu pomaga zapobiegać potencjalnym negatywnym konsekwencjom dla środowiska i zdrowia ludzkiego.

W trakcie opracowywania i ulepszania produktu zastrzegamy sobie prawo do modyfikowania instrukcji obsługi. Aktualna wersja instrukcji obsługi jest zawsze dostępna na stronie [www.tesla-electronics.eu](http://www.tesla-electronics.eu).

Projekt i specyfikacja mogą ulec zmianie bez wcześniejszego powiadomienia, z zastrzeżeniem błędów druku.

**Tisztelt Vásárló!**

**Köszönjük, hogy a TESLA RoboStar T40 készülékét vásárolta meg.**

**A készülék használatba vétele előtt olvassa el és mindig tartsa be a biztonsági előírásokat.**

- **Mielőtt bekapcsolná a készüléket, olvassa el figyelmesen a használati útmutatót.**
- **Őrizze meg a használati útmutatót későbbi felhasználásra.**
- **A készülék meghibásodásának és a sérülések elkerülésének érdekében mindig tartsa be a használati útmutatóban leírtakat.**

## **FONTOS BIZTONSÁGI ELŐÍRÁSOK**

A robotporszívó bonyolult elektromechanikus készülék, kérjük mindig tartsa be az alábbi előírásokat:

- A készülék csak beltéri, szobahőmérsékleten történő használatra alkalmas (max. 40°C)
- Ne használja a készüléket emelt, perem nélküli felületeken (például beépített padlón, nyitott teraszon vagy bútorok felületén).
- A készülék kültéri használata kereskedelmi vagy ipari létesítményekben sem ajánlott.
- Maximális tisztítási hatás eléréséhez a készüléket használja a lehető leggyakrabban.
- Használat előtt ellenőrizze, hogy a portartály és a szűrők megfelelően illeszkednek a helyükre.
- A készülékhez csak a gyártó által jóváhagyott kiegészítőket szabad használni. Nem megfelelő kiegészítők használata kárt tehet a készülékben és áramütés vagy tűzveszélyes lehet.
- Tilos a töltőt vagy a robotporszívót nedves kézzel megérinteni.
- Ne hagyja a készüléket felnőtt felügyelet nélküli gyerekek közelében.
- Gyerekek felnőtt felügyelete mellett sem használhatják a készüléket.
- Csak a készülékhez tervezett, eredeti kiegészítőket használjon.
- Ne üljön a robotporszívóra és ne helyezzen rá tárgyakat.
- Ne használja a készüléket, ha a tápkábel sérült.
- A készülék megbontása vagy javítása áramütés veszélyes lehet, és a jótállás elvesztésével jár.
- Ne használja a készüléket, ha nedves a keze vagy lába.
- A készüléket tartsa távol minden gyúlékony vagy tűzveszélyes anyagtól.
- A készüléket ne használja túl meleg, nagyon poros vagy nedves környezetben.
- A készülék tisztításához ne használjon vizet, ne érintse meg a felmelegedett felületeket.
- Ne használja a készüléket folyadékot tartalmazó edények közelében, mivel felboríthatja azokat.
- A készülékházra és belsejébe ne fröcsköljön folyadékokat.
- A porszívó nem vízálló.
- A porszívót ne használja vizes padlón.
- A porszívót nem ajánlott emelt, perem nélküli felületeken - beépített padlón, lépcsőn, erkélyen, bútorokon stb. - használni. A készülék esésgátló érzékelőkkel van felszerelve, de előfordulhat, hogy a vezérlőrendszer helytelenül értékeli a helyzetet (piszkos érzékelő, az érzékelő meghibásodása, fényvisszaverődés, stb.) és nem akadályozza meg az esést (nem állítja le a eszközt). Ilyen esetekben az eladó nem fogadhatja el a gépben keletkezett károk miatt benyújtott kárigényeket.
- A készülék ne szívjon fel folyadékot, égő cigarettát, szálkát vagy éles tárgyakat, gyufát és más

gyúlékony anyagot, lisztet, vakolat darabokat, nagyobb papírdarabokat, műanyag zacskót, vagy olyan tárgyakat amelyek rongálhatják a porszívót.

- Takarítás közben elektrosztatikus töltés keletkezhet, ami a felhasználóra is veszélyes lehet.
- A készülék bekapcsolása előtt figyelmeztesse a közelben tartózkodókat, az esetleges balesetek elkerülése miatt.
- A robotporszívót tilos használni, ha a porgyűjtő megtelt.
- A gyártó és az EU viszonteladó nem felel a berendezés használata miatt keletkezett károkért (sérülések, megégés, tűz, más tárgyakban okozott károk, stb.)

## A CSOMAGOLÁS TARTALMA

Kicsomagoláskor ellenőrizze az összes tartozék meglétét. Javasoljuk, hogy a jótállás idejére őrizze meg az eredeti dobozt, a kezelési útmutatót és a csomagolást.

## A KÉSZÜLÉK LEÍRÁSA

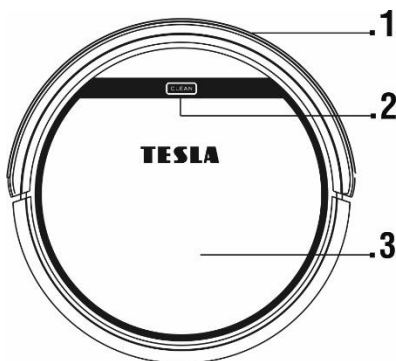

- 1 Első ütköző
- 2 Takarítás indítás/leállítás
- 3 Fedél
- 4 Töltő csatlakozó
- 5 Bal oldali kefe
- 6 Akkumulátor fedél

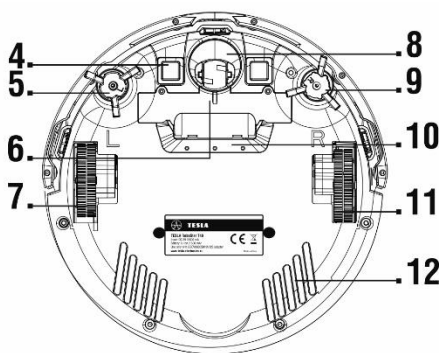

- 7 Bal kerék
- 8 Első kerék
- 9 Jobb oldali kefe
- 10 Felszívó nyílás
- 11 Jobb oldali kerék
- 12 Alsó borítás

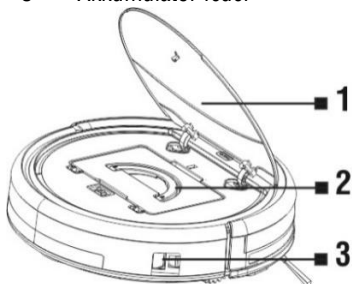

- 1 Felső borítás
- 2 Porgyűjtő
- 3 Főkapcsoló (BE/KI)
- 4 Előszűrő

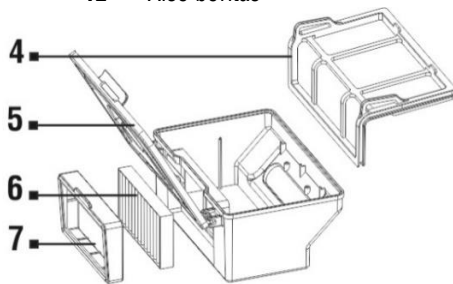

- 5 Porgyűjtő fedél
- 6 HEPA szűrő
- 7 HEPA szűrő tartó

# AZ ELSŐ TAKARÍTÁS - SMART TAKARÍTÁS

- Távolítsa el a tárgyakat, amelyek akadályozhatják a hatékony takarítást vagy amelyek megrongálhatják a porszívót.
  - Nedves takarítás közben a porszívó nem mehet rá szőnyegre. Ha behelyezett víztartállyal kerül szőnyegre, megszakíthatja a takarítást és eláztathatja a szőnyeget.
  - Az erős, közvetlen napfény csökkentheti a porszívó infravörös érzékelőinek érzékenységét, ezáltal zavart okozhat a működésében. Ne tegye ki közvetlen napfénynek.
  - Az infravörös érzékelők működési jellegéből adódóan előfordulhat, hogy a porszívó nem érzékeli megfelelően a fekete berendezési tárgyakat. Ezeknek finoman nekiütközhet, de az első ütköző ezt tömpítja.
1. Helyezze az elemeket a távirányítóba, ügyelve a polarításra.
  2. A töltőállomást adapterét csatlakoztassa a 230V hálózatra.

## A töltőállomás telepítése

A töltőállomás előtt 2, a két oldalán 1-1 méteres távolságon belül ne legyenek akadályok. A töltőt egyenes felületen kell elhelyezni és ajánlott kétoldalú ragasztószalaggal a falhoz vagy padlóhoz rögzíteni. A tápkábelt vezesse a fal mentén, úgy, hogy a tisztítókefék ne akadhassanak bele.

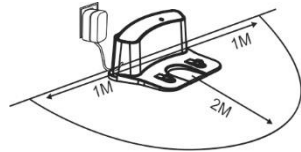

3. Helyezze a porszívót a töltőállomásra. Az akkumulátor töltése automatikusan elkezdődik.
4. A teljes töltöttség elérésekor fedél LED lámpái egyszerre világítanak.
5. A Be/Ki gombbal kapcsolja be a porszívót.
6. A porszívó bekapcsolása előtt készítse elő a helyiséget, a padlóról távolítsa el minden olyan tárgyat, ami akadályozhatja a porszívó zavartalan működését (pl. nagyobb papírdarabok, kábelek, matrikák, kisebb tárgyak, szőnyeg, stb.).
7. Távolítsa el a székeket és az egyéb mozdítható berendezési tárgyakat, hogy a porszívó könnyen hozzáférjen a takarítandó felületekhez.
8. Ez a leggyakoribb takarítási mód. A készüléket giroszkópos navigáció vezérli, ennek megfelelően kiválasztja az optimális takarítási útvonalat.
9. Nyomja meg a porszívó **"CLEAN"** vagy a távirányító **"7"** gombját.
10. A porszívó automatikusan elkezdi a takarítást. Ha az akkumulátor kezd lemerülni, a porszívó megkeresi és automatikusan csatlakozik a töltőállomásra.
11. A takarítás szüneteltetéséhez/leállításához nyomja meg újra a **"CLEAN"** gombot.
12. A porszívó készenléti állapotba kapcsolásához a **"CLEAN"** gombot tartsa nyomva 3 másodpercig.
13. A porszívó készenléti állapotba kapcsol, ha 10 percen belül nem működtetik.

## IDŐ BEÁLLÍTÁSA

- Nyomja meg a távirányító **"CLOCK"** gombját és az "Idő beállítás" módban az irány gombokkal állítsa be a pontos időt (ÓÓ: PP).
- Jóváhagyáshoz és mentéshez nyomja meg újra a **"CLOCK"** gombot.
- A sikeres idő beállítást a porszívó egy rövid hangjelzéssel erősíti meg.

## TAKARÍTÁS IDŐZÍTÉS

- A porszívó a beállított időpontban elkezdí a takarítást.
- A távirányító **"PLAN"** gombjával lépjen a "Takarítás időzítés" módba.
- Az irány gombokkal adja meg a kezdési időpontot (ÓÓ: PP).
- Jóváhagyáshoz és mentéshez nyomja meg újra a **"PLAN"** gombot.
- A beállított idő törléséhez kapcsolja ki a porszívót (BE/KI főkapcsoló).
- A sikeres idő beállítást a porszívó egy rövid hangjelzéssel erősíti meg.

## VIRTUÁLIS FAL

A TESLA RoboStar T40 támogatja a TESLA RoboStar W20 virtuális fal készülék alkalmazását. Ez nem tartozéka a robotporszívónak.

A virtuális fal alkalmazásával olyan láthatatlan falat állíthatunk fel, amin a porszívó nem megy át. Ezzel megakadályozhatjuk, hogy átmenjen más szobába, hogy felmenjen szőnyegekre és megóvhatjuk a törékeny berendezési tárgyakat.

További információért látgasson el a [www.tesla-electronics.eu/tesla-robostar-w20-detail](http://www.tesla-electronics.eu/tesla-robostar-w20-detail) oldalra.

## A TÁVIRÁNYÍTÓ

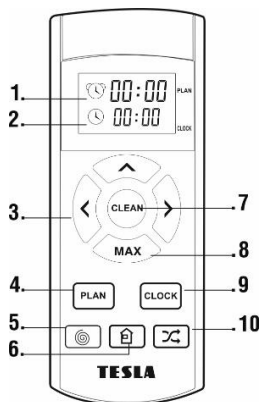

- 1 Időzítő beállítás
- 2 Óra
- 3 Irány gombok
- 4 Időzített takarítás
- 5 Körkörös takarítás
- 6 Visszatérés a töltőállomásra
- 7 SMART takarítás indítás/leállítás
- 8 Szívóerő növelés
- 9 Óra beállítás
- 10 Automatikus takarítás

## TÁVIRÁNYÍTÓ GOMB FUNKCIÓK

1. A **"CLEAN"** (7) gomb
  - Takarítás indítása/leállítása
  - Indítás a kiválasztott módban
2. Irány gombok (3)
  - ▲ gomb: óra és időzítő beállításakor időérték növelése
  - ▲ gomb: porszívó mozgatása előre

**MAX** gomb: óra és időzítő beállításakor időérték csökkentése

**MAX** gomb: porszívó mozgatása hátra

◀ gomb: óra és időzítő beállításakor váltás percről az óra értékre

◀ gomb: porszívó mozgatása balra

▶ gomb: óra és időzítő beállításakor váltás a perc értékre

▶ gomb: porszívó mozgatása jobbra

3. A **"PLAN"** (4) gomb

- Belépés az "Időzített takarítás" módba. Itt az irány gombokkal adja meg a kezdési időpontot (ÓÓ: PP).
- Jóváhagyáshoz és mentéshez nyomja meg újra a **"PLAN"** gombot.

4. A **"CLOCK"** (9) gomb

- Belépés az "Óra beállítás" módba. Az irány gombokkal állítsa be az időt (ÓÓ: PP).
- Jóváhagyáshoz és mentéshez nyomja meg újra a **"CLOCK"** gombot.

5. A **"HOME"** (6) gomb

- Visszaküldés a töltőállomásra. A gomb megnyomására, vagy ha az akkumulátor töltöttségi szintje alacsony, a porszívó megkeresi a töltőállomást (az állomás 1-2 méteres körben ad le fogható jelet) és a dokkolás után megkezd a töltést.

6. A **"SPIRAL"** (5) gomb

- Megnyomására a porszívó körökben takarít – célzott takarítás indítása.

7. Az **"AUTO"** (10) gomb

- Megnyomására a porszívó automatikus takarítást kezd.

8. A **"MAX"** (8) gomb

- A szívóerő növelése, erősen szennyezett részek vagy szőnyegek takarításához.

## A TÖLTŐÁLLOMÁS

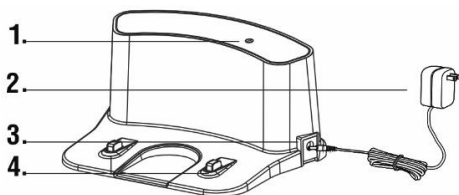

- 1 Állapotjelző
- 2 230V adapter
- 3 230V adaptercsatlakozó
- 4 Töltőérintkezők

## NEDVES TISZTÍTÁS

A tisztítókendőt rögzítse a porszívó aljára a két **"M"**-el jelölt ponton. Távolítsa el a műanyag fedlapot és töltsze fel a tartályt tiszta vízzel, tisztítószer nélkül. Gyorsabb és alaposabb takarítás eléréséhez nedvesítse be a törőkendőt. Ne használjon tisztítószereket, mivel az habképződéshez vezethet és száradás után foltot hagyhat a tisztított felületen.

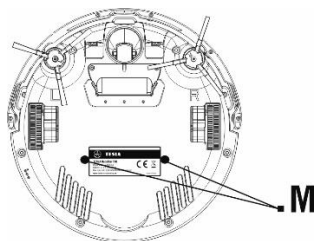

Az elkoszolódott törlerongyot langyos vízben mossa ki. A törlerongy eltávolításakor ügyeljen, hogy a rögzítő tépőzárak ne rongálódjanak meg.

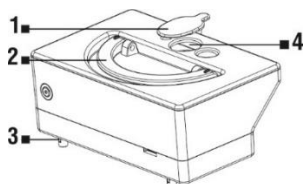

- |   |                             |   |                              |
|---|-----------------------------|---|------------------------------|
| 1 | Víztartály fedele           | 3 | Törlerkendő nedvesítő nyílás |
| 2 | Víztartály kiemelő fogantyú | 4 | Víztartály feltöltő nyílás   |

- A két nyíláson a víz lassan szivárogni kezd.
- A fedelet finoman megnyomva nyissa ki a porszívót és vegye ki a porgyűjtőt. A víztartályt tegye be a helyére.
- Ellenőrizze, hogy a tartály megfelelően illeszkedik a helyére.
- Csukja le a porszívó fedelét.
- A nedves tisztítás elindításához nyomja meg a **"CLEAN"** gombot.
- Ebben az üzemmódban a porszívó nem szív, csak az oldalkefék működnek.
- Eközben a víz automatikusan szivárog a tartályból, ezért ne hagyja a készüléket sokáig egy helyben állni, mert nagyobb mennyiségű vizet hagyhat maga után.
- A mikroszálás törlerkendőt ne használja egyenetlen felületek vagy szőnyegek tisztítására.
- A művelet befejezése után távolítsa el a víztartályt.
- Ne töltsen az akkumulátort mialatt a víztartály a készülékben van.

## SZÁRAZ TISZTÍTÁS

- A finom por eltávolítására és a padló polírozására.
- A tisztítókendőt rögzítse a porszívó aljára a két **"M"**-el jelölt ponton.
- A mikroszálás törlerkendőt ne használja egyenetlen felületek vagy szőnyegek tisztítására.

## AZ ÁLLAPOTJELZŐ LEDEK LEÍRÁSA

Állapot	LED
Töltés	Az összes villog egymás után
Az akkumulátor teljesen töltve	Az összes világít
Kiválasztott mód	Az összes lassan villog
Hiba	Az összes villog
Alacsony töltöttségű akku	A középső led villog
Visszatérés a töltőállomásra	A középső led lassan villog
Takarítás	A középső led világít
Fal menti tisztítás	A középső led világít, az alatta levő villog
Célzott takarítás	A középső led világít, a fölötte levő villog

## HANGJELZÉSEK LEÍRÁSA

Rövid hang	Ok	Megoldás
o	Az első kerék vagy az oldalkfék nem működnek.	Ellenőrizze az első kereket és a keféket, szükség esetén tisztítsa meg őket.
o o	Az alsó vagy első érzékelő hibája.	Tisztítsa meg az alsó érzékelőket; finoman nyomja meg az első ütközőt. Ellenőrizze, hogy nincs elakadt tárgy a készülékben.
o o o	A porszívó elakadt.	A takarítás folytatásához mozgassa meg a porszívót.

Amennyiben a probléma továbbra is fennáll, ellenőrizze, hogy az akkumulátor teljesen fel van-e töltve. Ha igen, kapcsolja ki, majd újra be a porszívót a főkapcsoló segítségével.

## GYÁRI ALAPBEÁLLÍTÁSOK VISSZAÁLLÍTÁSA

Ha a porszívó működésében rendellenességet tapasztal vagy az akkumulátort nem lehet teljesen feltölteni, a készüléket csatlakoztassa közvetlenül a hálózati adapterre és hagyja így hosszabb ideig (pl. egy éjszakára). A porszívó ezáltal visszaáll az eredeti gyári alapbeállításokra.

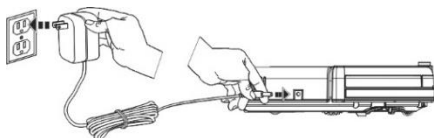

A főkapcsolóval kapcsolja ki a porszívót és csatlakoztassa közvetlenül a 230V hálózati adapterre. A teljes töltöttség elérésekor az összes LED világít

## TÖLTÉS

Amennyiben fel kívánja tölteni a porszívót, nyomja meg a "HOME" (6) gombot a távirányítón. A készülék megkeresi a töltőállomást (az állomás 1-2 méteres körben ad le fogható jelet) és automatikusan megkezdja a töltést. A porszívón található kék LED a töltés alatt villog. Amikor a töltés befejeződött, a LED folyamatosan világít.



Az akkumulátor alacsony töltöttsége esetén a robot megkeresi a töltőállomást és automatikusan elkezd a töltést. A töltőállomást folyamatosan áram alatt kell tartani, különben a porszívó nem találja meg azt.

## AKKUMULÁTOR KARBANTARTÁS

- A porszívó töltésére a töltőállomás használata ajánlott.
- Ha a porszívót átviszi egy másik helyre, vagy huzamosabb ideig nem használja, kapcsolja ki a főkapcsolóval.
- Ha a készüléket nem használja huzamosabb ideig, a távirányítóból vegye ki az akkukat.
- Használjon jó minőségű, hosszú élettartamú akkumulátorokat
- A porszívó speciális védelemmel van ellátva, amely megakadályozza, hogy teljes töltöttség esetén az akkumulátor tovább töltődjön, így az esetleges túltöltéssel károsodjon. Ez az akkumulátor számára hosszú élettartamot, a porszívó számára pedig folyamatos készenléti állapotot biztosít.

## A PORSZÍVÓ TISZTÍTÁSA

Ürítse ki a porgyűjtőt minden takarítás után. Ha a portartály megtelik, csökken a szívóerő és romlik a tisztítás minősége.

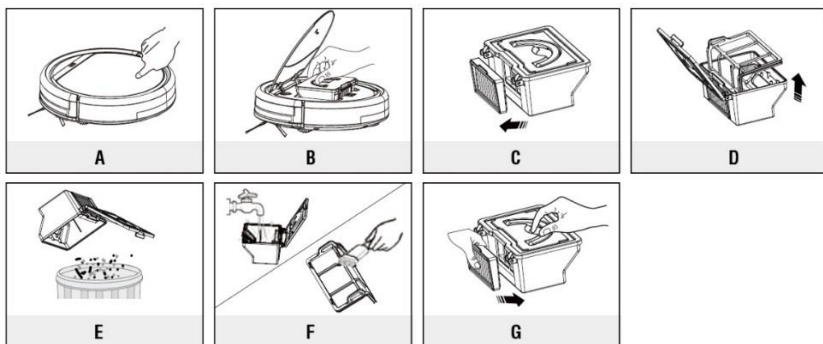

## HEPA SZŰRŐ

A HEPA szűrőt kéthetente tisztítsa ki porketével vagy hagyományos porszívóval.

- A szűrőt ne mossa.
- Javasoljuk, hogy a szűrőt 6 havonta cserélje ki.
- A porszívó használata megtelt szűrővel vagy HEPA szűrő nélkül a készülék meghibásodásához vezethet.

## ÉRZÉKELŐK, CSATLAKOZÓK ÉS KEFÉK TISZTÍTÁSA

Egy puha törlőronggyal tisztítsa meg havonta a képen bejelölt érzékelőket és csatlakozókat.

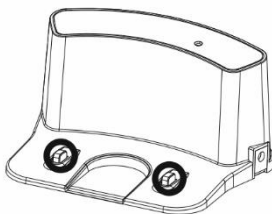
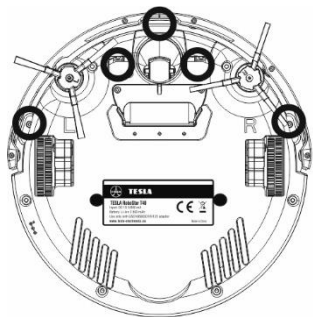

Hetente legalább egyszer ellenőrizze a két oldalsó kefét és távolítsa el róluk a feltekeredett hajszájakat, egyéb szennyeződésekkel. Az oldalkefék eltávolításához csavarja ki a rögzítőcsavarokat.

## MŰSZAKI TÁMOGATÁS

A TESLA RoboStar T40 beállításával és használatával kapcsolatos kérdéseivel keresse fel a [www.tesla-electronics.eu](http://www.tesla-electronics.eu) oldalt.

## GARANCIÁLIS JAVÍTÁS

A készülék garanciális javításához vegye fel a kapcsolatot a TESLA viszonteladóval, ahol a készüléket vásárolta.

## A jótállás érvényét veszti/nem terjed ki az alábbiak esetén:

- a készüléket nem rendeltetésszerűen használták.
- működésből eredő kopás, elhasználódás.
- nem tartották be a "Fontos biztonsági előírások" fejezetben leírtakat.
- nem megfelelő használatból eredő elektromos vagy mechanikai károsodás.
- természeti eredetű kár: víz, tűz, statikus elektromosság, túlfeszültség, stb.
- a készülék nem szakszervízben történtő javítása.
- olvashatatlan sorozatszám.
- az akkumulátor kapacitása 6 hónap használat után csökken (6 hónapos akkumulátor élettartam garancia)

## MEGFELELŐSÉGI NYILATKOZAT

Az INTER-SAT LTD, org. složka ezennel kijelenti, hogy a készülék megfelel a termék típusra vonatkozó törvényi szabályozásoknak és előírásoknak.



Ez a termék megfelel az EU előírásoknak.



Egy terméken vagy csomagolásán található áthúzott szemetesekuka szimbólum arra figyelmeztet, hogy a termékre a 2002/96/EC előírás vonatkozik. Kérjük vegye figyelembe az elektronikai termékekre vonatkozó helyi előírásokat és a már használaton kívüli készülékeket ne háztartási hulladékként kezelje.

A régi készülékek megfelelő elhelyezése elősegíti a természetre és egészségre káros anyagok megfelelő feldolgozását.

A folyamatos termékfejlesztések miatt a gyártó fenntartja magának a kezelési útmutató módosításának jogát. Naprakész verziót itt talál: [www.tesla-electronics.eu](http://www.tesla-electronics.eu)

A készülék külalakja és jellemzői előzetes bejelentés nélkül változhatnak. A szövegben nyomdahibák előfordulhatnak.

**Dear customer,  
Thank you for choosing the TESLA Robostar T40.**

**Please, read the safety rules carefully and follow all common safety rules before using a robotic vacuum cleaner.**

- **read through the instructions for use thoroughly before using**
- **keep the user manual for future reference**
- **follow the rules stated in this manual to reduce the risk of damage to the robotic vacuum cleaner and possible injury**

## **IMPORTANT SAFETY WARNINGS**

This device is a complex electromechanical device, please, pay attention to the following guidelines:

- The appliance is intended for indoor use only at room temperature (max. 40°C).
- Do not use this device on elevated, barrier-free areas (such as built-in floors, open terraces, or furniture surfaces).
- The appliance is not intended for outdoor use even in commercial or industrial environments.
- Use the vacuum cleaner as often as possible for the maximum cleaning effect.
- Before using, make sure that the dust bin and filter are installed correctly.
- Use only original accessories that are designed for this model.
- Only use the accessories provided by the robot vacuum cleaner to charge. Use of non-genuine accessories can damage the robotic vacuum cleaner, electric shock or fire.
- Do not touch the parts that are plugged into the mains if you have wet hands.
- Do not leave the appliance unattended in the presence of children, do not use it in the room where the baby is asleep.
- Do not allow children to use a robotic vacuum cleaner even under the supervision of an adult.
- Do not sit on a robotic vacuum cleaner or place other objects on it.
- Do not use the appliance if the power cord is damaged.
- Do not open or repair the unit, risking electric shock and loss of warranty.
- Do not use the device if you have wet hands or feet.
- Keep it out of the reach of flammable and volatile substances.
- Do not use the appliance in a warm, dusty or damp environment.
- Avoid heat radiation on the plastic surface of the device.
- Do not use it near objects with water that could damage it, for example by overflowing the water container.
- Avoid splashing the vacuum cleaner or its interior with liquid that could damage it.
- Do not clean the vacuum cleaner with water.
- The vacuum cleaner is not waterproof.
- Do not use the vacuum cleaner on a wet floor.
- The robotic vacuum cleaner is not designed for use on elevated, barrier-free areas - built-in floor, staircase, balcony, furniture and more. The device is equipped with anti-fall sensors, but there may be circumstances where the control system evaluates the situation incorrectly (dirty sensor,

current sensor failure, light reflection, dirt trap etc.) and does not prevent the fall (does not stop the device). In such cases, the Seller may not accept any Buyer's claims for damage caused to the Machine.

- Do not expose fluids, burning cigarettes, matches, combustible substances, shards, sharp objects, flour, cement, plaster, loose materials, larger pieces of paper, plastic bags or other items that can damage the vacuum cleaner
- An electrostatic charge may occur when vacuuming can be dangerous to the user.
- Inform the roommate about the use of the vacuum cleaner to avoid injury.
- Do not use a robotic vacuum cleaner if its dustbin is full.
- The manufacturer and importer to the European Union is not responsible for any damage caused by the operation of the device, such as injuries, scalding, fire, injury, damage to other things.

## PACKAGE CONTENT

Carefully check you have unpacked all accessories, we recommend keeping the original paper box, user manual and packaging materials for the warranty period.

## DESCRIPTION

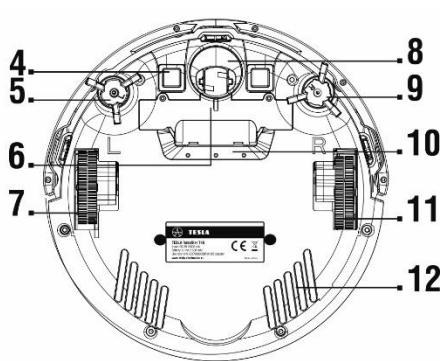
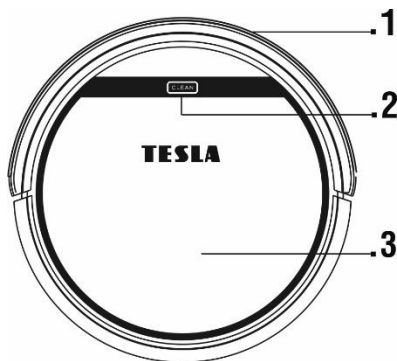

- 1 Front bumper
- 2 Start/Stop the operation
- 3 Open/Close the cover
- 4 Charging contact
- 5 Left side brush
- 6 Battery cover

- 7 Left wheel
- 8 Front wheel
- 9 Right side brush
- 10 Intake opening
- 11 Right wheel
- 12 Bottom cover

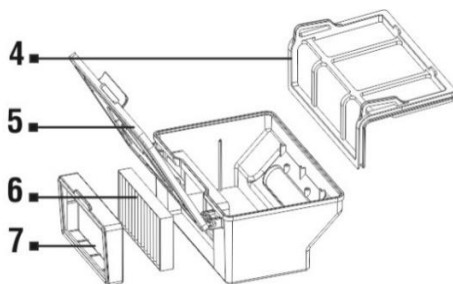
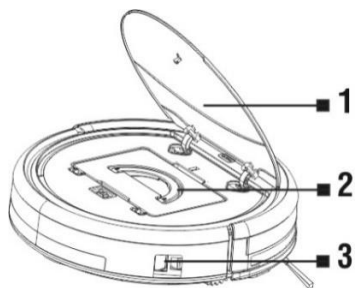

- 1 Top cover
- 2 Trash container
- 3 Main switch (ON/OFF button)
- 4 Primary filter

- 5 Trash container door
- 6 HEPA filter
- 7 HEPA filter frame

## FIRST START - SMART CLEANING

- Remove all obstacles that can prevent effective cleaning.
- Also remove objects that can damage the robotic vacuum cleaner.
- The carpet must be secured so the robot cannot get on it when mopping. If the mopping pad with the water container is installed on the vacuum cleaner, it may interrupt the cleaning process or cause unwanted soaking of the carpet.
- Direct sunlight may cause a reduced sensitivity of the infrared sensors of the vacuum cleaner, please avoid direct sunlight light.
- Black furniture may not be properly detected due to the physical nature of infrared sensors. This may cause a slight impact, which will be reduced by the front bumper.

1. Insert the batteries into the remote control, make sure the polarity is correct.
2. Connect the charging station to an electrical outlet with a 230 V power adapter.

### Ideal location of the charging base

There must be no obstacles within 2 meters in front and 1 meter on the sides from the charging station. The charging station must be placed on a flat surface, we also recommend to fix the station to the wall or floor with a double-sided adhesive tape. Place the power cord so it does not get entangle in the cleaning brushes of the vacuum cleaner.

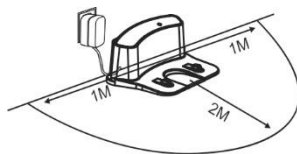

3. Place the vacuum cleaner in the charging station and battery will start charging automatically.
4. The full charge of the batteries will be signaled by lighting up all the LEDs on the top panel.
5. Turn on the main switch on the vacuum cleaner body (On/Off button).
6. Before putting the vacuum cleaner into operation, prepare the room so there are no objects on the floor that may prevent the vacuum cleaner to operate properly (bigger sheets of paper, cables, stickers, small items, inappropriately placed carpet, etc.).
7. Remove the chairs and other larger items so the vacuum cleaner can easily reach inaccessible

places.

8. This is the most common way of cleaning. The device uses advanced gyroscopic navigation and moves along a cleaning route that is optimized for the best floor cleaning.
9. Press the "**CLEAN**" button on the top of robot vacuum or the number "**7**" on the remote control.
10. The vacuum cleaner starts cleaning automatically until the battery is almost empty, then the vacuum cleaner automatically searches for the charging station and starts charging the battery.
11. To pause/stop the vacuum cleaner operation, press the "**CLEAN**" button again.
12. Press and hold the "**CLEAN**" button on the vacuum cleaner for 3 seconds to switch the device into the "Standby" mode.
13. The vacuum cleaner also switches to the "Standby" mode automatically when it is idle for more than 10 minutes.

## TIME SETTING

- Press the "**CLOCK**" button on the remote control to enter the "Time Setting" mode, use the directional buttons to adjust the time (HH:MM).
- Press the "**CLOCK**" button again to confirm and save the set time.
- Successful time setting will be confirmed by a beep sound on the vacuum cleaner.

## SCHEDULE CLEANING

- The vacuum cleaner will always start cleaning at the set time.
- Press the "**PLAN**" button on the remote control to enter the "Schedule Cleaning" mode.
- Use the directional buttons at the top half of the remote control display (HH:MM) to set the start for the schedule cleaning.
- Press the "**PLAN**" button again to confirm the set time of the "Schedule Cleaning".
- To erase the set time, turn the vacuum cleaner off (the main on/off switch).
- Successful schedule cleaning setting will be confirmed by a beep sound on the vacuum cleaner.

## VIRTUAL WALL

The TESLA RoboStar T40 supports the TESLA RoboStar W20 virtual wall, which is not included in the robotic vacuum cleaner package.

The virtual wall creates an invisible wall that the robotic vacuum cleaner can not cross. You can, for example, prevent passage to the next room, prevent climbing on high-pitched carpets, protect fragile objects, or define the area with cables.

For more information, visit [www.tesla-electronics.eu/tesla-robostar-w20-detail](http://www.tesla-electronics.eu/tesla-robostar-w20-detail)

## REMOTE CONTROL

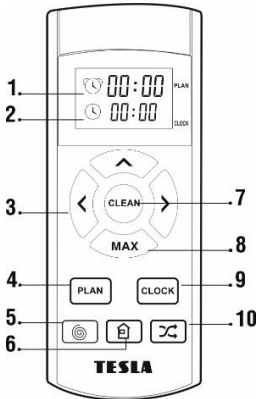

- 1 Schedule time
- 2 Current time
- 3 Direction button
- 4 Scheduled (deferred) cleaning
- 5 Spot cleaning
- 6 Return to charging station
- 7 Start/Stop of SMART cleaning
- 8 Increased suction power for deep cleaning
- 9 Time setting
- 10 Automatic cleaning

## REMOTE CONTROL

1. The "**CLEAN**" (7) button
  - Start/Stop the operation
  - Run the selected mode

2. Directional buttons (3)

Button ▲ : to increase the time value for the schedule cleaning and time setting

Button ▲ : a directional button to move forward

Button „MAX“ : to decrease the time value for the schedule cleaning and time setting

Button „MAX“ : a directional button to move backward

Button ◀ : to switch from setting the minutes to setting the hours for a schedule cleaning and time setting

Button ◀ : a directional button to move to the left

Button ▶ : to switch from setting the hours to setting the minutes for a schedule cleaning and time setting

Button ▶ : a directional button to move to the right

3. The "**PLAN**" (4) button

- Enter the "Schedule Cleaning" mode, use the directional buttons at the top half of the remote control display (HH:MM) to set the start for the schedule cleaning.
- Press the button again to confirm the "Scheduled Cleaning".

4. The "**CLOCK**" (9) button

- Enter the "Time Setting" mode, use the directional buttons (HH:MM).
- Press the button again to confirm the set time.



5. The "**HOME**" (6) button
  - Press to command the vacuum cleaner to search for the charging station and start charging. When the button is pressed, or when a low battery is detected, the charging station is searched. The Vacuum Cleaner searches for a signal from a station that is transmitted within a radius of 1 to 2 meters around the charging base.
6. The "**SPIRAL**" (5) button
  - Press to command the vacuum cleaner to start cleaning in circles - targeted cleaning.
7. The "**AUTO**" (10) button
  - Press to command the vacuum cleaner to start automatic cleaning.
8. The "**MAX**" (8) button
  - Push to increase the suction power of the vacuum cleaner to the maximum power for deep cleaning. This mode is used for larger floor contamination or thorough carpet cleaning.

## CHARGING STATION

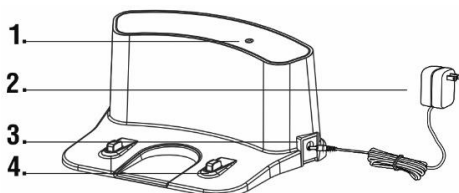

- 1 Power indicator
- 2 230 V power adaptor
- 3 230 V power adaptor port connector
- 4 Charging pins

## WET MOPPING

Attach the mopping pad with the mop on the vacuum cleaner, use the two installation holes "**M**" on the bottom of the vacuum cleaner.

Remove the plastic cover and fill the plastic container with water. Lightly moisten the mop for faster and smoother wiping. We recommend that the floor be wiped with clean water, the detergent may cause foam to soften water dripping on the mop, or cause smudges on the floor after drying.

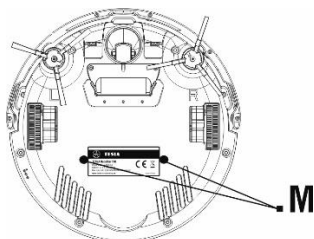

If the mop is dirty after cleaning, you can clean it with lukewarm water. When removing the mop from the holder, make sure you do not damage the velcro fastener on the bracket quickly.

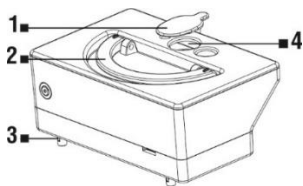

- |   |   |   |                                |
|---|---|---|--------------------------------|
| 1 | Water container opening cover                             | 3 | Opening for moistening the mop |
| 2 | Handle for removing the container from the vacuum cleaner | 4 | Water container opening        |

- Water should slowly drip from the left and right plastic parts.
- Press the top cover of the vacuum cleaner gently to open it, remove the dust container and insert the water container instead.
- The container should be properly inserted into its place in the vacuum cleaner.
- Close the top of the vacuum cleaner.
- Press the "**CLEAN**" button to start the wet mopping operation.
- In this mode, the device does not vacuum, only the side brushes operate.
- Water drips automatically, so do not let the vacuum cleaner stand motionlessly in one place with remaining water in the container to prevent water spillage on the floor.
- Do not use the microfiber cloth for mopping uneven surfaces or carpets.
- Remove the water container when the mopping is done.
- Do not charge the battery with the water tank for safety reasons.

## DRY MOPPING

- To remove fine dust and polish the floor.
- Attach the mopping pad with the mop on the vacuum cleaner, use the two installation holes "**M**" on the bottom of the vacuum cleaner.
- Do not use the microfiber cloth for mopping uneven surfaces or carpets.

## DESCRIPTION OF THE STATUS LED DIODES

Status	LED's
Charging	All lights flash gradually
Battery fully charged	All lights turns solid
Selected mode	All lights flash slowly
Vacuum cleaner error	All lights flash
Low battery	The middle lights flash
Home mode	The middle lights flash slowly
Cleaning mode	The middle lights turns solid
Edge cleaning mode	The middle lights turns solid, lower light flash
Spot cleaning mode	The middle lights turns solid, upper light flash

## DESCRIPTION OF AUDIO ERROR SIGNALS

Short tone	Cause	Solution
o	The front wheel or the side brushes do not work.	Check the front wheel and the side brushes and clean them.
o o	Error of the bottom or front sensor.	Clean the bottom sensors; lightly press the front bumper. Check there is no jammed object.
o o o	The vacuum cleaner got jammed.	Move the vacuum cleaner and continue cleaning.

If the problem still occurs, check whether the battery is fully charged if it is, turn the vacuum cleaner off and on again with the main switch.

## VACUUM CLEANER RESET

If the vacuum cleaner behaves in a non-standard way or you can not charge the battery properly to its full capacity, connect it directly to the 230 V power supply for a long time, such as overnight. The vacuum cleaner will be reset and the vacuum cleaner will be reset to original factory values.

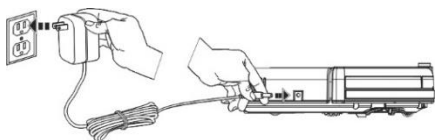

Turn off the vacuum cleaner on the main switch to prevent it from moving. Then connect the 230 V power adapter directly to the vacuum cleaner. A full battery charge will indicate that all LEDs on the top panel are on.

## CHARGING

If you want charge up the vacuum cleaner, press the "HOME" (6) button on the remote control. The vacuum cleaner searches for a signal from a station that is broadcast within a radius of 1 to 2 meters around the charging base and automatically starts charging the battery. During charging, the blue LEDs on the vacuum cleaner blink, the LEDs light up when the battery is fully charged.

If the battery status is low, the vacuum cleaner will automatically search for the charging station and start charging. Keep the charging station connected to the mains continuously otherwise the vacuum cleaner will not be able to find it.

## BATTERY MAINTENANCE

- We recommend to use the charging station for charging.
- If you carry a robotic vacuum cleaner or will not use it for a long time, turn it off with the main switch.
- If you will not be using the device for a long time, remove the batteries from the remote control.
- Quality battery cells that do not require formatting are used to power the vacuum cleaner.
- The vacuum cleaner is equipped with a special protection that stops supplying power after charging to prevent overcharging, so the battery does not require frequent replacement. This ensures its long service life and the vacuum cleaner is always ready to start cleaning again.

## CLEANING THE VACUUM CLEANER

Empty the dust container after every cleaning. If the dust container is full it has a bad effect on the suction power of the vacuum cleaner and the quality of the cleaning.

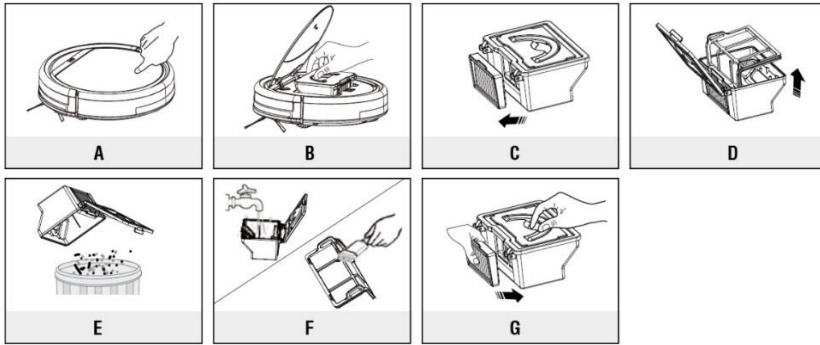

## HEPA filter

- Clean the filter every 14 days by tapping, brushing or vacuuming with a standard vacuum cleaner
- Do not water the HEPA filter
- We recommend to replace the HEPA filter every 6 months
- Vacuuming with a dirty HEPA filter can damage the vacuum cleaner
- Vacuuming without an inserted HEPA filter can damage the vacuum cleaner

## CLEANING THE SENSORS, CONTACTS AND BRUSHES

Clean the charging contacts on the vacuum cleaner and on the charging station once a month with a soft cloth. Clean the three sensors on the bottom of the vacuum cleaner in the same way, marked points in the wheel (see figure).

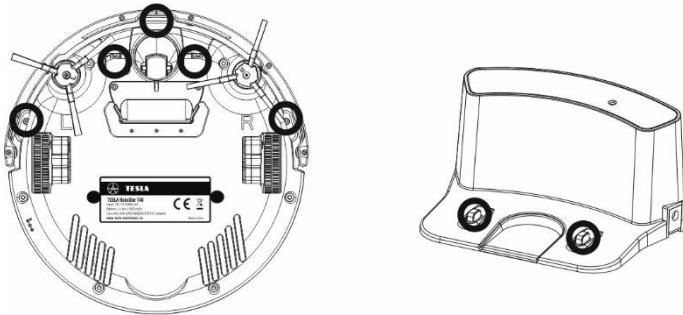

Check at least once a week both side brushes together with the air intake and remove the worn hair and other dirt. Remove the side cleaning brush from the vacuum cleaner by unscrewing the crosshead screw.

## TECHNICAL SUPPORT

Need help with setup and operation of TESLA Robostar T40?

Contact us: [www.tesla-electronics.eu](http://www.tesla-electronics.eu)

## WARRANTY REPAIR

For warranty repair, contact the dealer where you purchased the TESLA product.

### The warranty DOES NOT APPLY to:

- using the device for other purposes than it was designed to
- normal wear and tear
- failure to observe the „Important safety instructions“ stated in the user manual
- electrical or mechanical damage caused by improper use
- damage caused by natural elements such as water, fire, static electricity, power surges etcetera
- damage caused by an unauthorized repair
- unreadable serial number
- the battery capacity drops after 6 months of using (6-months battery life warranty)

## DECLARATION OF CONFORMITY

We, INTER-SAT LTD, org. slozka, declare that this device complies with the essential requirements and other relevant provisions of the standards and regulations relevant to the type of equipment.



This product complies with the requirements of the European Community.



When this crossed-out wheeled bin symbol is attached to a product it means that the product is covered by the European Directive 2002/96/EC. Please inform yourself about the local separate collection system for electrical and electronic products. Please act according to your local rules and do not dispose of your old products with your normal household waste. Correct disposal of your old product helps to prevent potential negative consequences for the environment and human health.

Due to the fact that the product is being developed and improved, we reserve the right to edit the user manual. You can always find the current version of the this user manual at [www.tesla-electronics.eu](http://www.tesla-electronics.eu).

Design and specification may be changed without prior notice, print errors reserved.

**TESLA**